

درآمدی بر شناخت معماری ایران

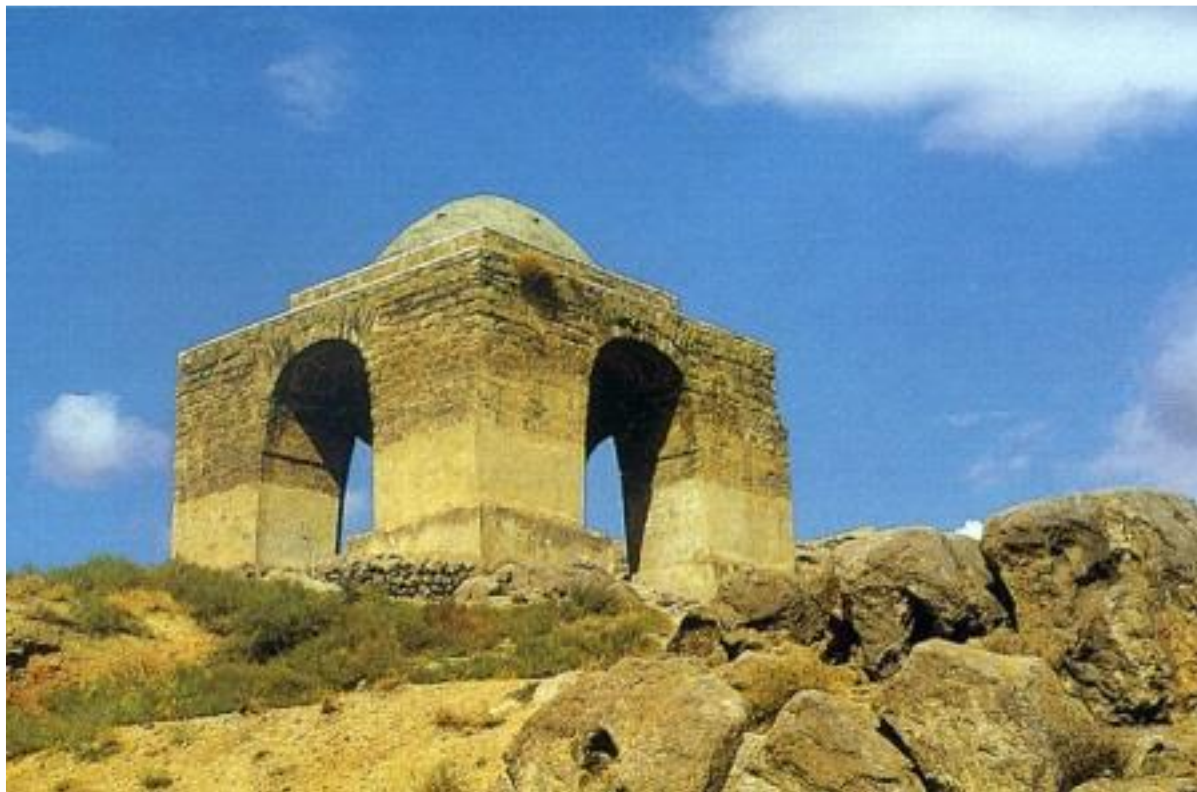

جلسه ششم

مدرس: علی رضا زادقناد

مدرس: علی رضا زادقناد.....درآمدی بر شناخت معماری ایران

معماری شیوه پارتی معادل دوره‌های سلوکیان، اشکانیان و ساسانیان

ساسانیان قرن سوم تا هفتم میلادی ۶۵۱-۲۲۴ میلادی

منشاء ساسانیان را از قوم پارس و از فردی به نام ساسان می‌دانند که رئیس یکی از هفت خاندان مهم حکومت‌گر دوره اشکانی و احتمالاً موبد معبد اناهیتا در استخر بوده است.

شهرهای ساسانی

- ✓ نطفه اصلی دولت در شهر بسته می‌شود که آمیخته‌ای از سیاست و مذهب است.
- ✓ شهر همچنان مکان استقرار طبقات برتر اجتماعی مانند موبدان و مغان، جنگاوران و سپاهان، دبیران و ... شار ساسانی، همچون شار پارسی در دولت هخامنشی، بر مبنای باورهای دینی و متأثر از مقوله جهان‌بینی ساخته می‌شد.
- ✓ شهر معمولاً به حصاری ختم می‌گردید که چهار دروازه به چهار سوی عالم داشته باشد، که خود یادآور جهات اربعه و عناصر اربعه بود.
- ✓ شار ساسانی به شکل شطرنجی و گاهی به شکل جانوران ساخته می‌شد. به عنوان مثال، شهر شوش مانند باز، و شوشتر مانند اسب، طراحی شده بود.
- ✓ سازمان فضایی- کالبدی شار ساسانی در سبک پارتی مانند شار اشکانی بود و دژ حکومتی، شار میانی و شار بیرونی (مکان استقرار بازار اصلی) را شامل می‌شد، که شار بیرونی محل استقرار مردمی بود که در چهار طبقه ممتاز ساسانی جای نمی‌گرفتند و در دولت ساسانی نقشی نداشتند.
- ✓ اما نکته قابل توجه در خصوص ریخت‌شناسی شهرهای ساسانی، برجسته شدن نقش بازار و میدان بود.
- ✓ عنصر بازار، در مقیاسی که اکنون از آن داریم، کالبد پیدا می‌کرد و شکل‌دهنده محلات و ستون فقرات شهر بود.
- ✓ بازار گاهی اوقات داخل حصار شهر قرار داشت و گاهی اوقات خارج حصار بود.
- ✓ میدان نیز مکانی بود که بازارها بدان منتهی می‌شد و محل بررسی اعلام فرمان‌های دولت بود، که البته نقشی متفاوت با «فوروم» و «آگورا» داشت. «فوروم» در رم و «آگورا» در آتن میادینی بوده‌اند که نقش غالب آن‌ها اجتماعی، فرهنگی و تفریحی بوده است. در این میادین مردم به دور یکدیگر جمع می‌شدند و جشن‌ها و مسابقات متعددی را برپا می‌کردند.
- ✓ شهرهای ساسانی به ویژه زمان قباد شبیه به شهرهای اسلامی است. (کهن دژ، شارسنان، ربض).
- ✓ شار میانی در فروپاشی دولت ساسانی به هنگام هجوم اعراب نقش اساسی بازی کردند و در دوران بعد از اسلام به ربض مشهور گردید.



مدرس: علی رضا زادقناد.....درآمدی بر شناخت معماری ایران

معماری شیوه پارتی معادل دوره‌های سلوکیان، اشکانیان و ساسانیان

انواع شهر در دولت ساسانی:

۱. شهرهای سرحدی: کاملاً نظامی (تأسیس شهرهای مرزی و دغای)

۲. شهرهای سرزمین‌های میانی: حفاظت از آمد و شد جاده‌ای

۳. شهرهای درونی: کار تولید

✓ اردبیل، استخر، ایوان کرخه، بم، بیشابور، جندی شاپور، دربند، دزفول، اردشیر خوره و ... از مهم‌ترین شهرهای ساسانی هستند.

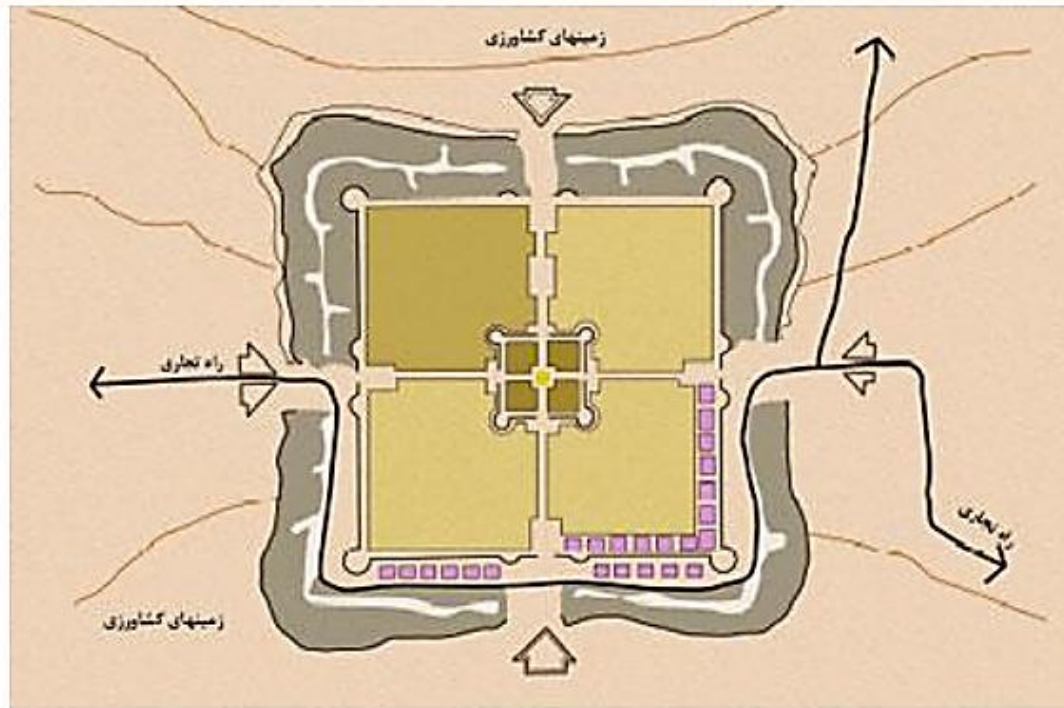

ساخت کالبدی شهر در دوره ساسانی

- کاخ شاهن و خرابه
- آشکده
- سربازخانه و انبار
- سازستان و سردیکن فرمانروا
- شهر
- بازار



مدرس: علی رضا زادقناد.....درآمدی بر شناخت معماری ایران

معماری شیوه پارتی معادل دوره‌های سلوکیان، اشکانیان و ساسانیان

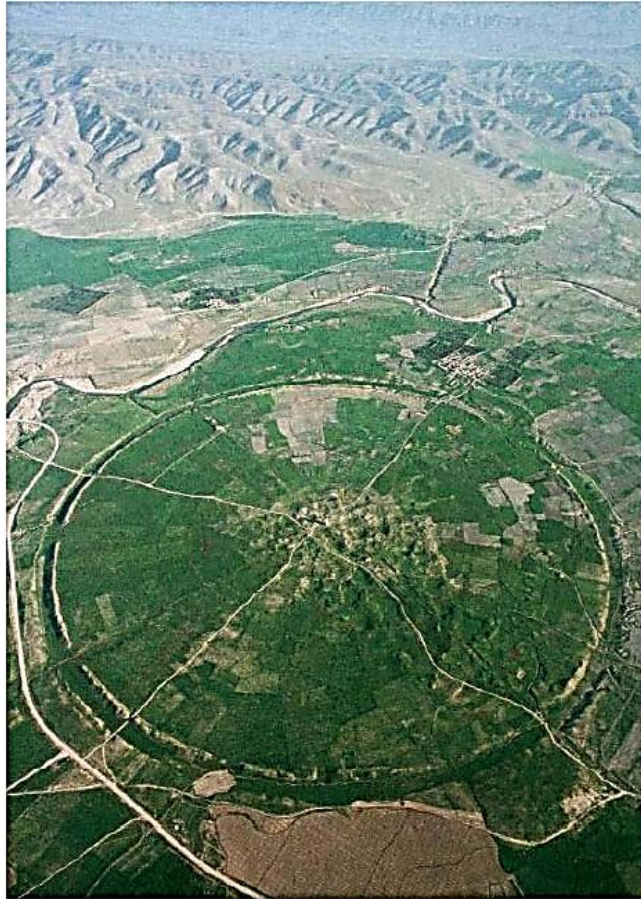

شهر گور، فیروزآباد

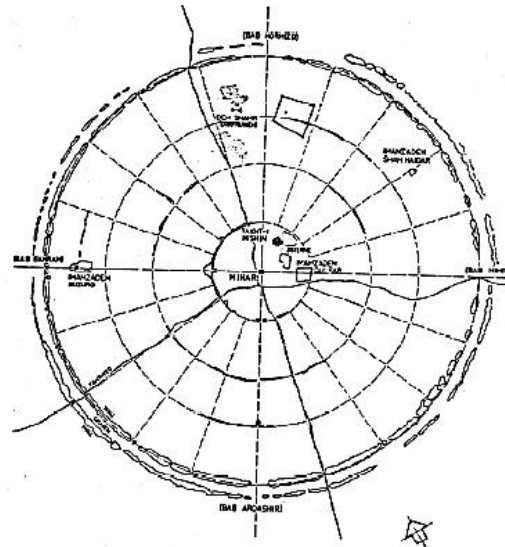

شهر دارابگرد



مدرس: علی رضا زادقناد.....درآمدی بر شناخت معماری ایران

معماری شیوه پارتی معادل دوره‌های سلوکیان، اشکانیان و ساسانیان

به طور کلی می‌توان ویژگی‌های معماری ساسانی را به صورت زیر دسته‌بندی کرد:

- دارای فضای وسط (حیاط مرکزی) هستند.
- گوناگونی در طرح‌ها و بهره‌گیری از اندام‌های گوناگون
- درونگرایی با بهره‌گیری از میانسرا
- شکوه و عظمت دادن به ساختمان با بلند ساختن آن‌ها
- بهره‌گیری از چفدهای مازهدار برای تاق‌ها و گنبدها
- کاربرد مهارهای چوبی در ساختمان‌های قوسی دروان اشکانیان و ساسانیان.
- بهره‌گیری از کنگره‌ها و کوردرها، در نمای ساختمان
- بالا بردن سطح تکنولوژی ساختمان و فرم‌های سازه‌ای.
- ایجاد پوشش‌های تاقی در دهانه‌های بزرگ و گنبد بر زمینه چهار گوش با استفاده از ملات گچ.
- ساخت تاق‌های گهواره‌ای در زمان اشکانیان و ساسانیان.
- ساخت چهار تاقی توأم با گنبد؛
- ایوان‌های فاقد ستون؛
- فضاهای باز که از عرض به ایوان باز می‌شوند.
- تالارهای با آسمانه تاقی و ستوندار (مانند جفت ستونی کاخ سروستان)
- ساماندهی فضاهای پیچیده و تناسب دقیق‌تر و هندسی‌تر هستند.
- استفاده از موزائیک رنگی؛
- بهره‌گیری از گچ‌بری‌های ناب و اصیل با طرح‌های مختلف .



a.zadghannad



مدرس: علی رضا زادقناد.....درآمدی بر شناخت معماری ایران

معماری شیوه پارتی معادل دوره‌های سلوکیان، اشکانیان و ساسانیان

آتشکده فیروزآباد (کاخ فیروزآباد / کاخ بارین / کاخ اردشیر) ۲۲۴ میلادی

✓ بعد از بنای بازه هور دومین گنبد (بر سطح چهار گوش) در این بنا دیده می‌شود که بزرگ‌ترین گنبد زمان خود است.

✓ گوشه‌سازی در بازه هور فیلیوش بوده و در آتشکده فیروزآباد گوشه‌سازی ترنبه.

✓ در ساخت آن تماماً از سنگ و گچ استفاده شده و آجر به کار نرفته است همچنین انواع اقسام فنون معماری استفاده شده است.

✓ استفاده از تاق آهنگ و گنبد برای پوشش فضاهای داخلی و ایوان قابل ملاحظه است.

✓ سه فضای گنبددار در پلان جایگاه سه آتش مقدس بوده، گنبد میانی روی یک هشت ضلعی ساخته شده و گنبد طرفین آن روی یک شش ضلعی محاط در مربع

ساخته شده است (به آن گنبد کمبیزه می‌گویند). این گنبدها، قدیمی‌ترین گنبدهای شناخته شده ایرانی است که بر روی دیوارهایی به قطر ۴ متر قرار گرفته‌اند.

✓ در آتشکده فیروزآباد برای جریان هوا از خشیخان (بادپروا یا باریج) استفاده شده است.

✓ ساختمایه آن بوم آورد بوده، مشکل از سنگ لاشه که به صورت طبیعی روی هم چیده شده است و ملات مورد استفاده ملات گچ می‌باشد.

✓ جدار خارجی بنا دارای تزئینات طاق‌نما شکل می‌باشد و طاق‌نماها با قوس‌های نیم دایره‌ای درون کادر مستطیل شکل ساخته و سفید کاری شده‌اند است.

✓ ترکیب شکلی (پلان و نما) تا حدودی سنتی بوده که شاهان ساسانی از مجموع باغ و کاخ پاسارگاد الهام گرفته بودند.

✓ طول نمای کاخ حدود ۶۰ متر و دهانه ایوان بزرگ مرکزی آن ۱۳ متر است .

✓ دیوارهای کاخ از سنگ‌های ناصاف و به کمک ملاط ساخته و روی آن سفید کاری شده و جزئیات تزئینات از کاخ‌های هخامنشی در تخت جمشید اقتباس گردیده است.

✓ نقشه کاخ بسیاری از مشخصه‌های معماری جدیدتر ساسانی را در بر دارد.

✓ شکل اساسی این بنا ایوان دار است که از دوره پارت (اشکانی) گرفته شده است.

✓ در دوران بعدی ایوان بزرگ یاد شده با چند گنبد ترکیب و به صورت یک تالار ورودی درآمد. گنبدها بر فراز فیلیوش‌ها قرار گرفته بودند. یعنی ابداعی تازه که در دوران اسلامی نیز به کار رفته است.

✓ نکته: نقشه این کاخ (کاخ فیروزآباد) تقارن محوری دقیقی را نشان می‌دهد.

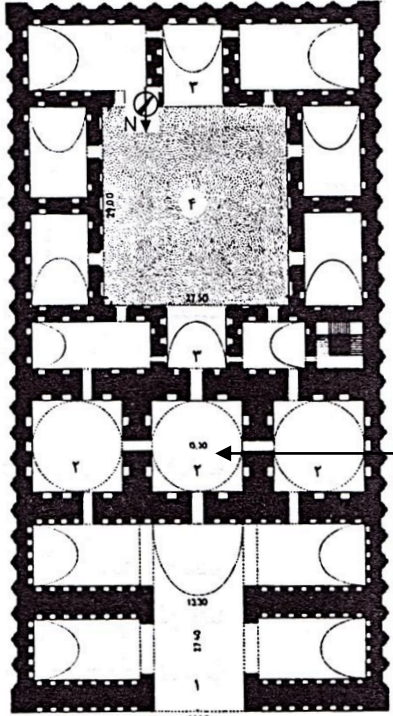

آتشکده فیروزآباد

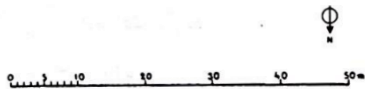

مدرس: علی رضا زادقناد.....درآمدی بر شناخت معماری ایران

معماری شیوه پارتی معادل دوره‌های سلوکیان، اشکانیان و ساسانیان



آتشکده فیروزآباد

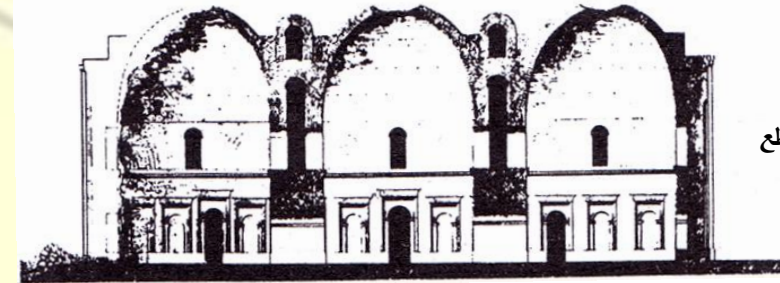
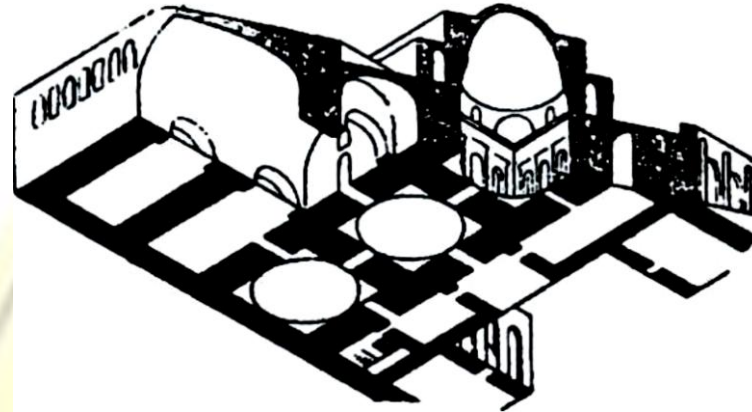

آتشکده فیروزآباد - مقطع



آتشکده فیروزآباد - طاق داخلی



آتشکده فیروزآباد گوشه سازی ترمبه

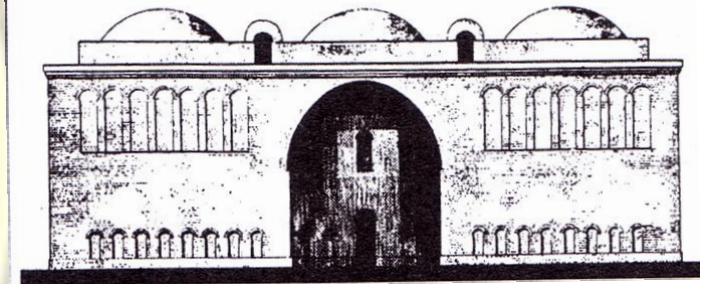

آتشکده فیروزآباد نمای اصلی

مدرس: علی رضا زادقناد.....درآمدی بر شناخت معماری ایران
معماری شیوه پارتی معادل دوره‌های سلوکیان، اشکانیان و ساسانیان



کاخ اردشیر، فیروزآباد



مدرس: علی رضا زادقناد.....درآمدی بر شناخت معماری ایران

معماری شیوه پارتی معادل دوره‌های سلوکیان، اشکانیان و ساسانیان

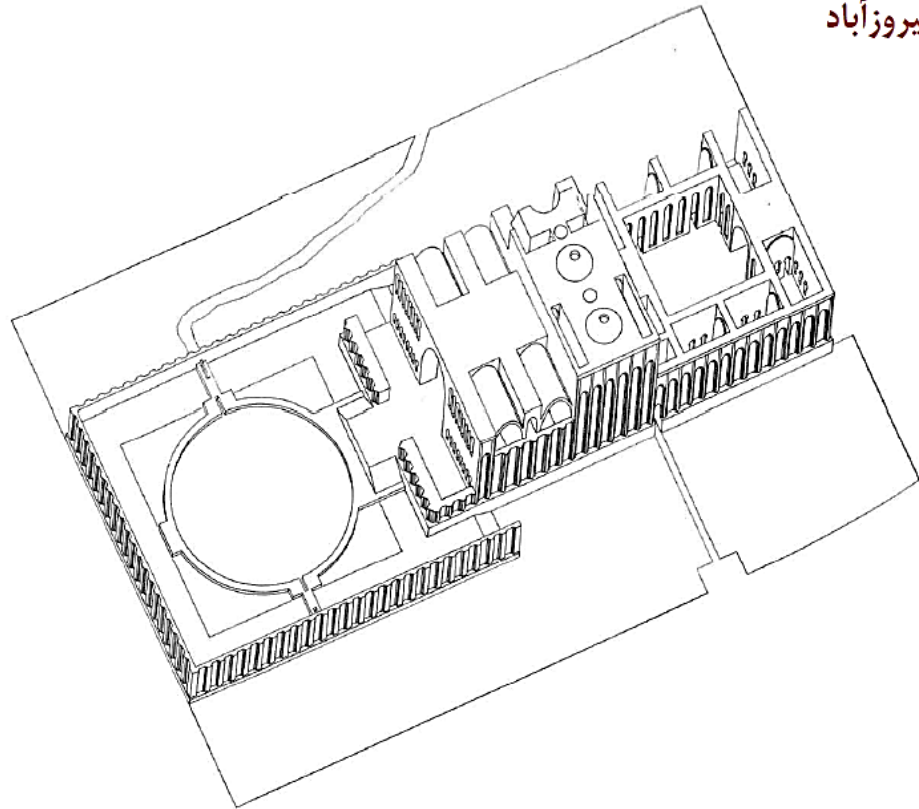

کاخ اردشیر، فیروزآباد

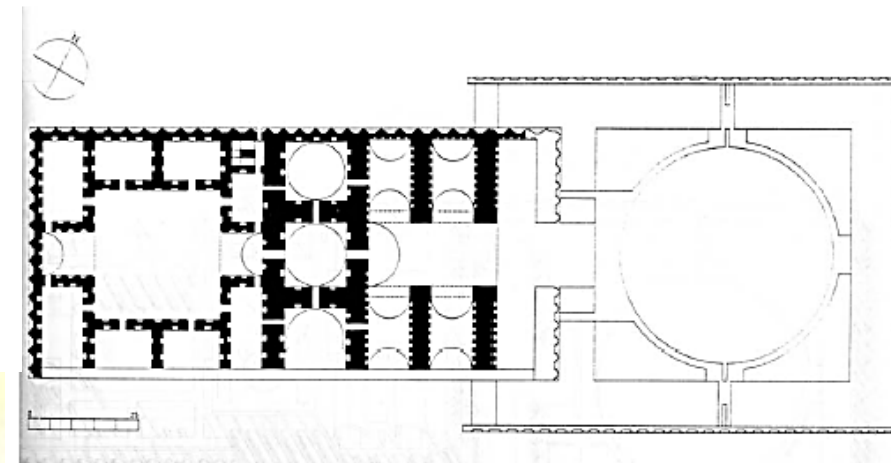
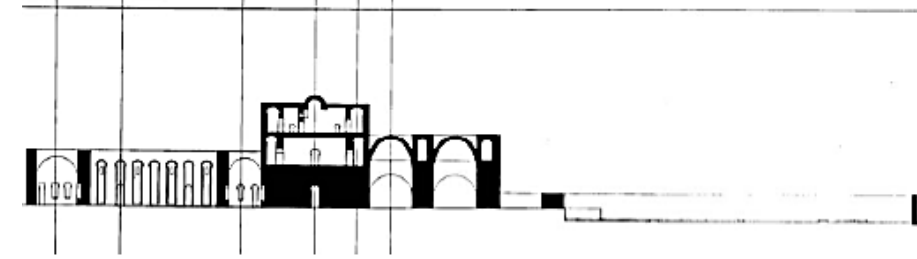
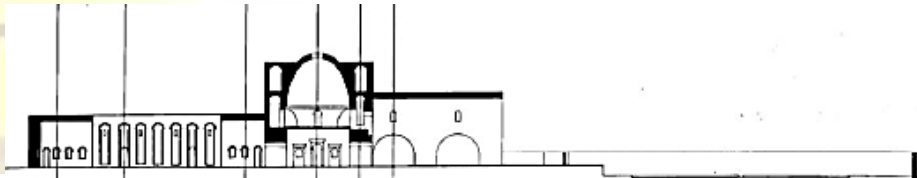

کاخ اردشیر، فیروزآباد
ترکیب ایوان با گنبدخانه



مدرس: علی رضا زادقناد.....درآمدی بر شناخت معماری ایران
معماری شیوه پارتی معادل دوره‌های سلوکیان، اشکانیان و ساسانیان

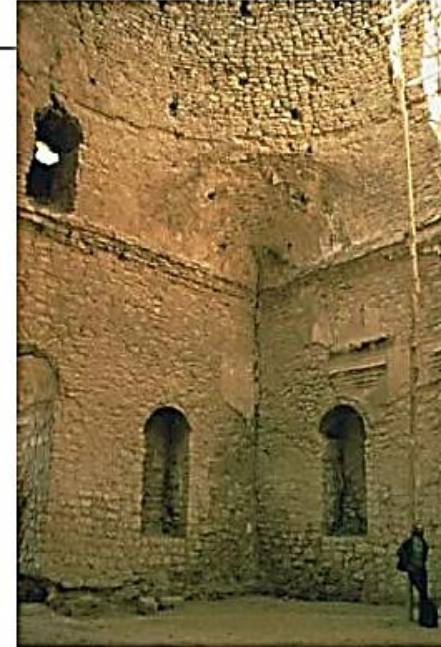

آتشدکه فیروزآباد - طاق
داخلی



مدرس: علی رضا زادقناد.....درآمدی بر شناخت معماری ایران

معماری شیوه پارتی معادل دوره‌های سلوکیان، اشکانیان و ساسانیان

قلعه دختر فیروزآباد فارس - در بالای کوه تنگاو و نزدیک رودخانه تیزره / ۲۲۴

میلادی

- ✓ این بنا از اولین آثار دوره ساسانی و بر اساس اثرپذیری از معماری اشکانی است.
- ✓ این قلعه از سه طرف دارای سراسیمبی تندی است که به دره تنگ آب منتهای می‌شود و در رأس آن قلعه دختر در سه طبقه بنا شده است.
- ✓ بنا سه بخش عمده دارد: پادیاوی در جنوب غربی، حیاط میانی و فضای گنبددار (با گوشه سازی سکنج) در بخش شمال شرقی.
- ✓ حیاط میانی دارای **مہتابی و ایوان** است.
- ✓ ارتفاع ایوان ۲۴ متر و دهانه آن ۱۴ متر است .
- ✓ گرداگرد گنبد حجره‌هایی دارد و نوک گنبد سرگشاده و رو به آسمان باز بوده به آن **هورنو** می‌گویند. (نظیر آتشکده فیروزآباد).

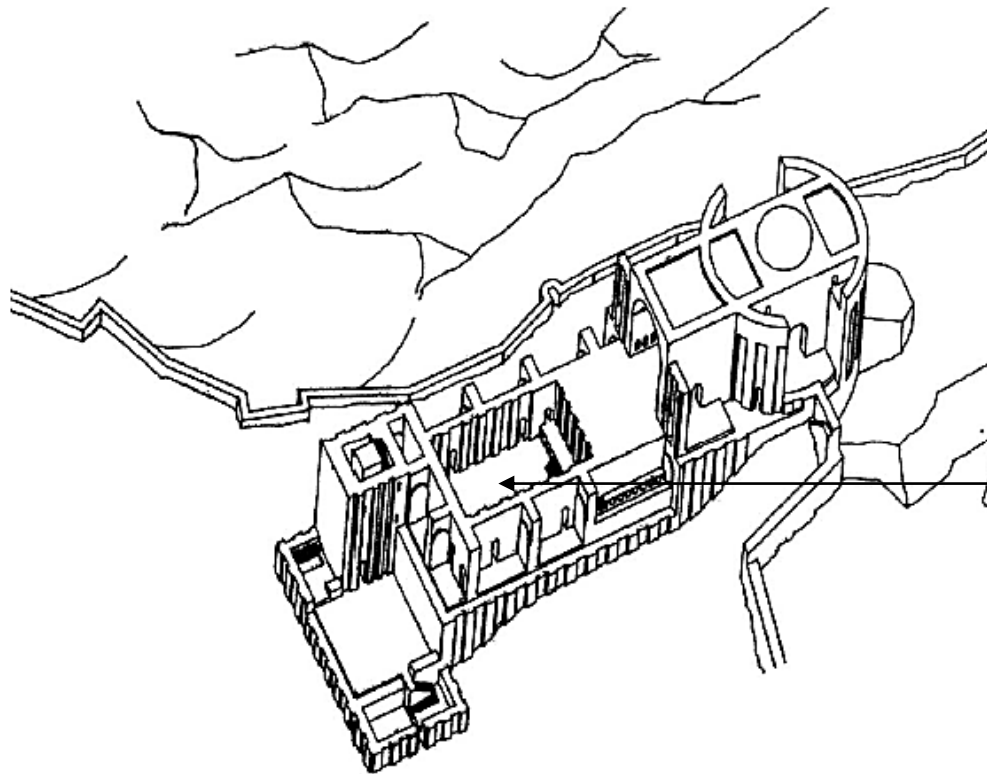
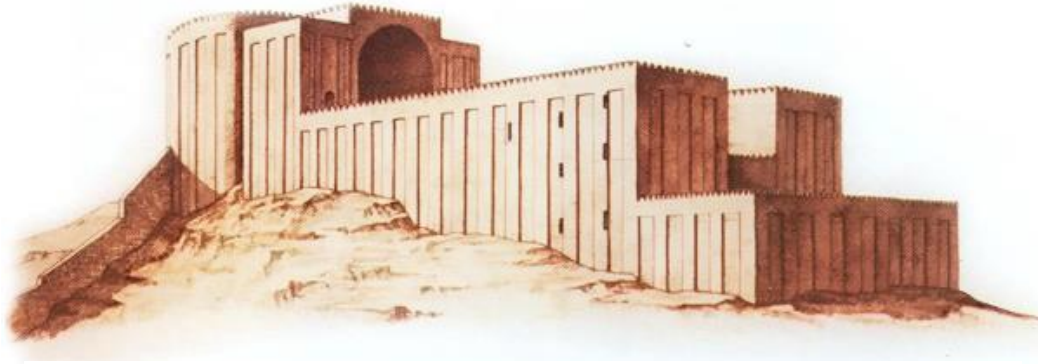

مدرس: علی رضا زادقناد.....درآمدی بر شناخت معماری ایران

معماری شیوه پارتی معادل دوره‌های سلوکیان، اشکانیان و ساسانیان

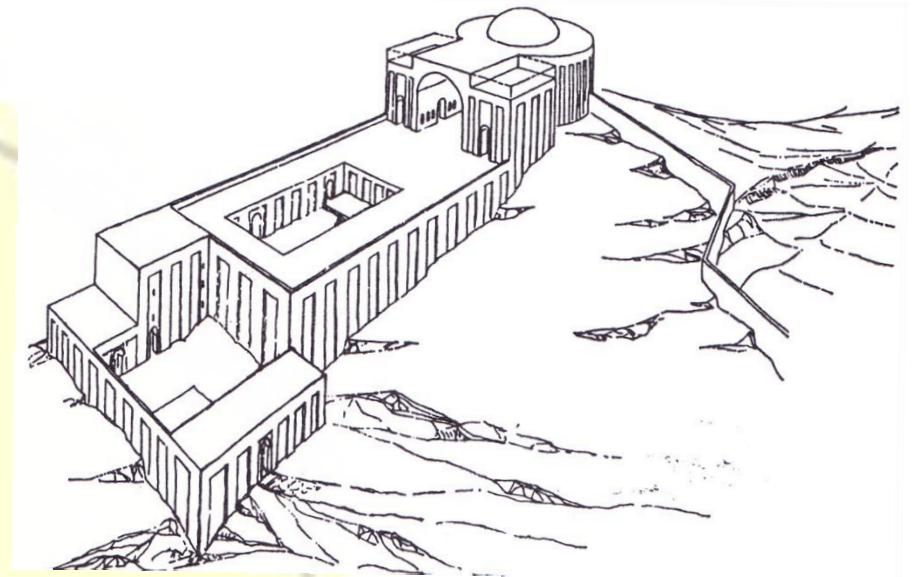
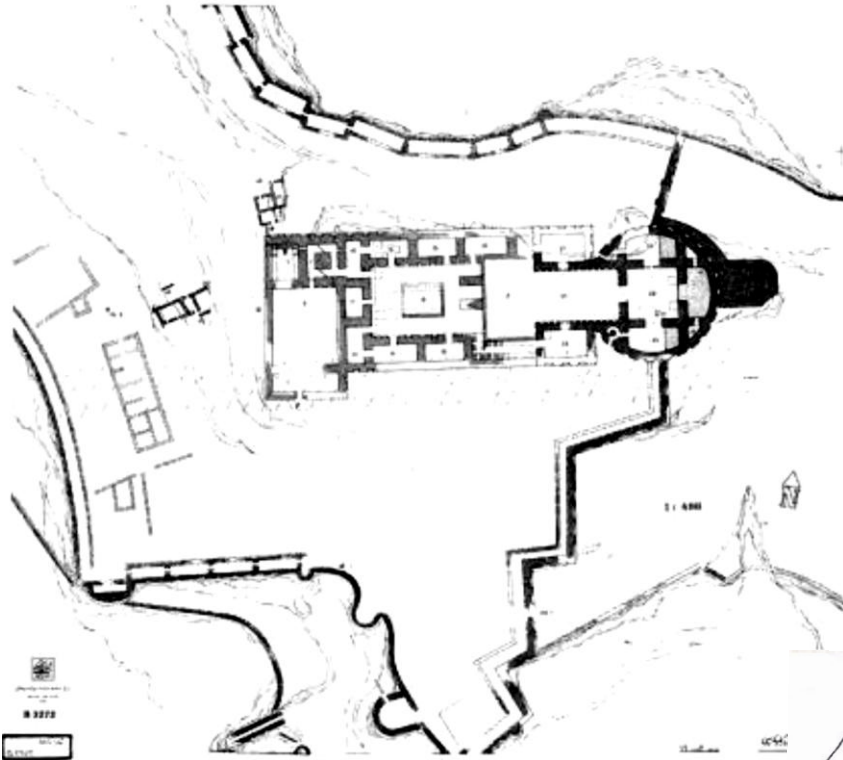

قلعه دختر - سایت پلان



a.zadghannad



مدرس: علی رضا زادقناد.....درآمدی بر شناخت معماری ایران

معماری شیوه پارتی معادل دوره‌های سلوکیان، اشکانیان و ساسانیان

قلعه دختر فیروزآباد

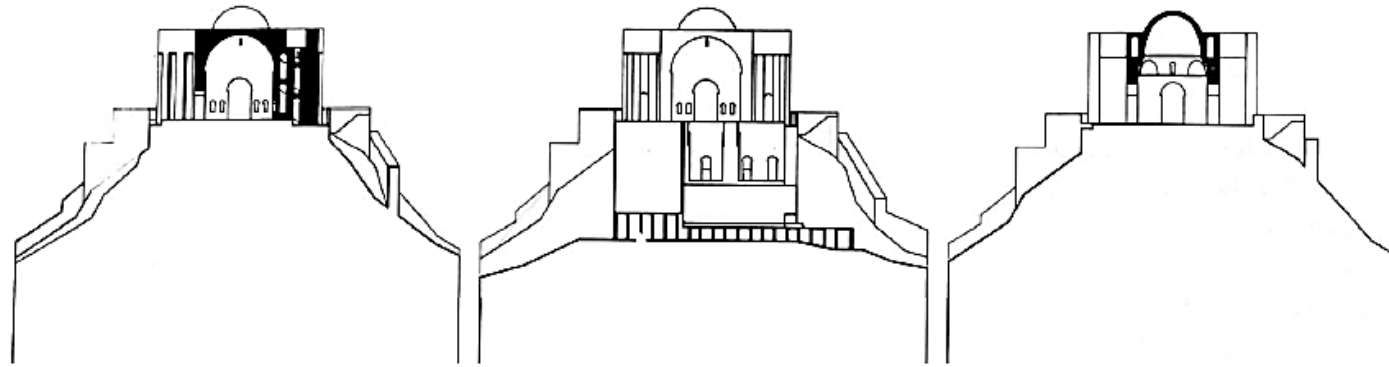

قلعه دختر فیروزآباد

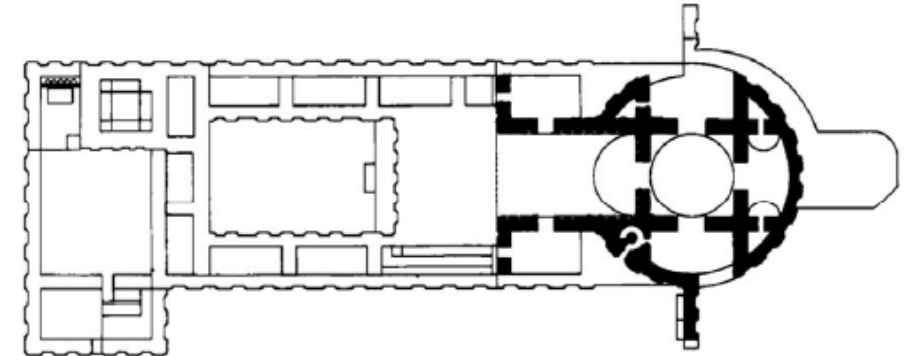
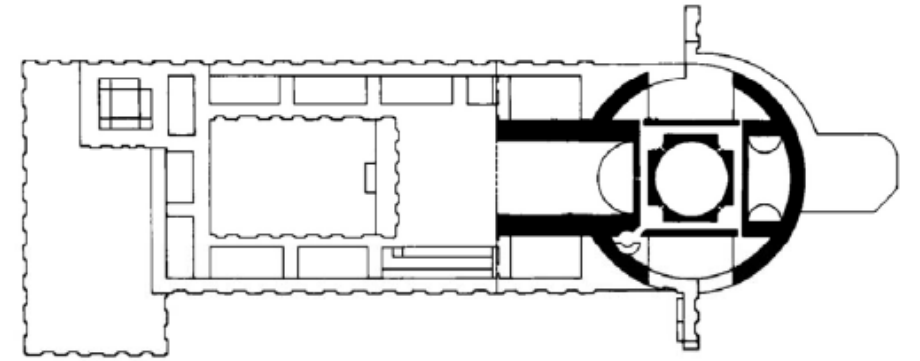
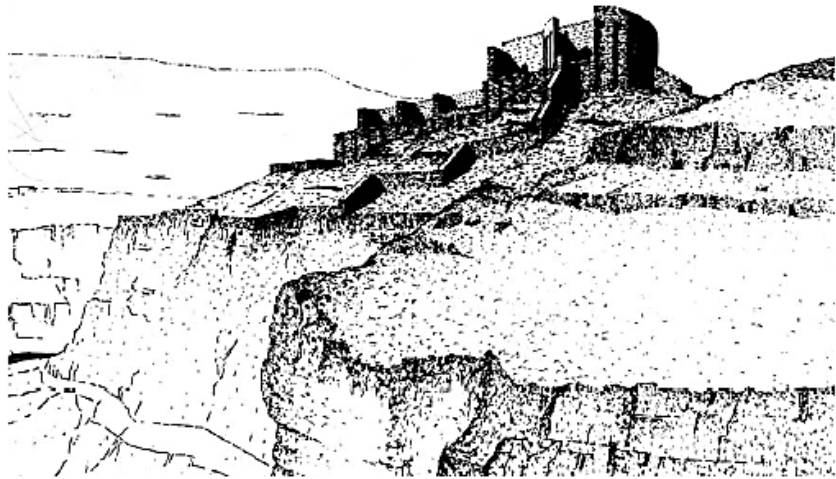
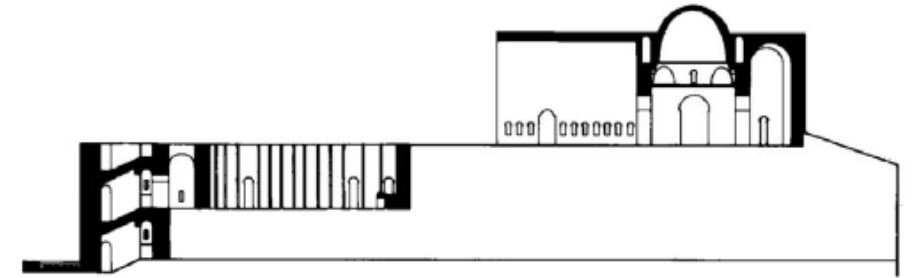

مدرس: علی رضا زادقناد.....درآمدی بر شناخت معماری ایران

معماری شیوه پارسی معادل دوره‌های سلوکیان، اشکانیان و ساسانیان

تخت نشین

✓ در کنار برج شهر فیروزآباد و در میان ویرانه‌های شهر صفه‌ای از سنگ‌های تراشیده شده وجود دارد که آن را تخت نشین گویند، ولی در اصل طریال بوده که همان تلوار یا تالار امروزی است. این بنا نقشه چهارگوشی دارد که شامل اتاق مرکزی و دهانه‌هایی در هر سوی آن است. گنبدی بر فراز آن قرار داشته است و بخش‌های الحاقی مربع شکل شامل اتاق‌ها، ایوان‌ها، و پیشخان‌ها به آن اضافه شده است.

نکته: ساختار کلی این بنا (تخت جمشید) از دور یادآور یک بنای همچون آرامگاه کوروش هخامنشی است.

برج فیروزآباد فارس

✓ در حدود دویست متری جنوب آتشکده فیروزآباد، آثار برج چهارگوش مرتفعی از سنگ و گچ دیده می‌شود که ارتفاع آن در حدود ۳۳ متر و هر ضلع آن در پایین بیشتر از ده متر می‌باشد.

✓ در خارج بنا پله‌ای وجود داشته که مارپیچ به دور مناره می‌گردیده است و هر چه بالاتر می‌رفته به اندازه پهنای پله از قطر مناره کاسته می‌شده است.

این مناره از دو جهت حائز اهمیت است:

۱- این مناره به صورت یک واحد مستقل طراحی و ساخته شده و به هیچ مجموعه‌ای متعلق نبوده است (مانند زندان سلیمان، کعبه زرتشت و آتشکده نورآباد ممسنی) ۲- شباهت زیاد مناره‌های مساجد اسلامی به آن؛ این فرضیه را که مناره در معماری اسلامی تقلید و ادامه و تکمیل نوعی از بناهای پیش از اسلام است ثابت می‌نماید (به عنوان مثال مناره‌های مساجد اوایل دوره اسلام مانند مناره معروف مسجد متوکل و همچنین مناره مسجد «ابودلف» در شمال سامرا شبیه برج مذکورند)

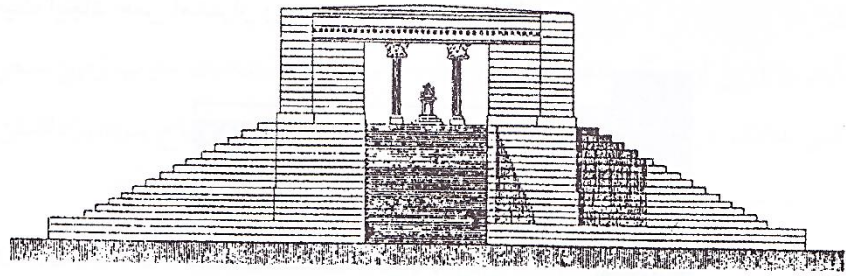

تخت نشین (طریال)

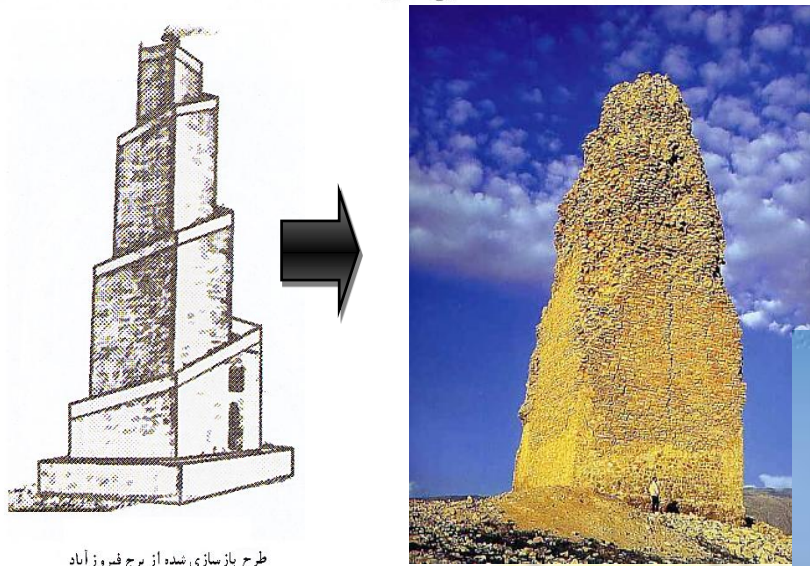

طرح بازسازی شده از برج فیروزآباد



مناره معروف مسجد متوکل



مناره مسجد «ابودلف»

مدرس: علی رضا زادقناد.....درآمدی بر شناخت معماری ایران

معماری شیوه پارتی معادل دوره‌های سلوکیان، اشکانیان و ساسانیان

آتشکده نیاسر / قرن سوم میلادی

- ✓ این بنا مبین روند دگرگونی در معماری ایران است.
- ✓ گنبد آن به گونه «ترکین» و با بهره‌گیری از تویزه گچی ساخته شده است.
- ✓ ترنیه‌های زیر آن به گونه «فیلپوش» ساده است.
- ✓ در این چهار تاقی هر دو نوع روش تاق زنی، یعنی ایلامی (رومی) و ضربی دیده می‌شود.
- ✓ چفد کیل پارتی که بنیاد همه جفدهای کلیل است در آن بکار رفته است.

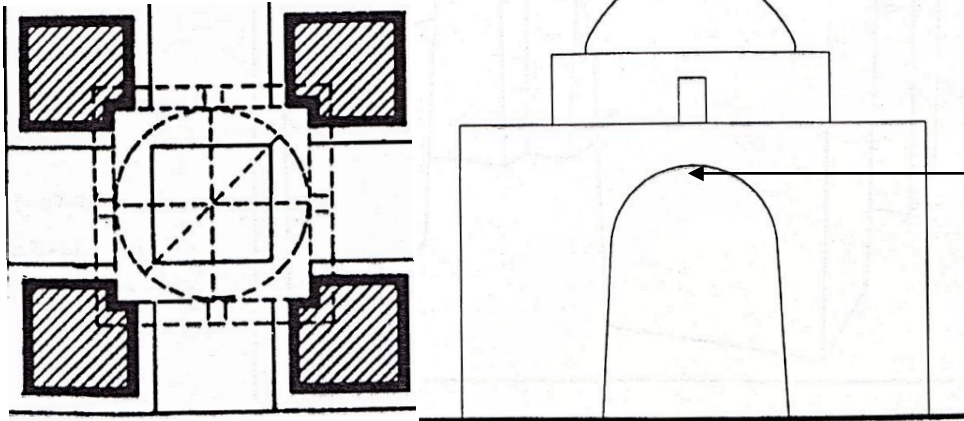

نگاره ۳۳-۳: نمای آتشکده

نگاره ۳۴-۳: نقشه آتشکده نیاسر (بزرگ).

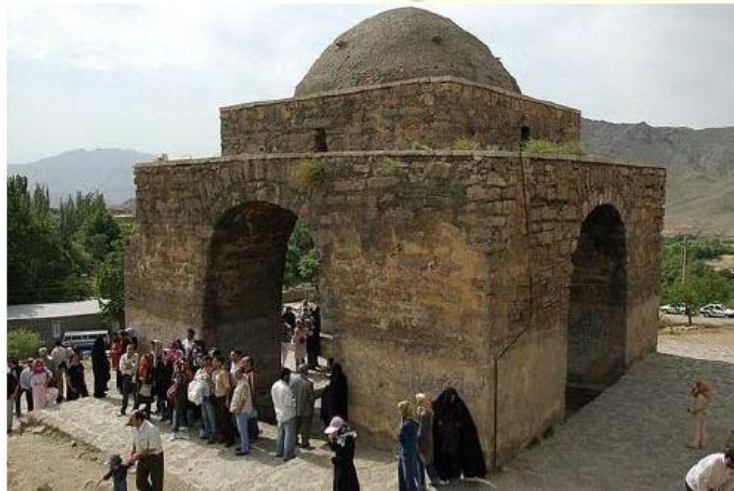

مدرس: علی رضا زادقناد.....درآمدی بر شناخت معماری ایران
معماری شیوه پارتی معادل دوره‌های سلوکیان، اشکانیان و ساسانیان

طاق زنی، یعنی ایلامی (رومی) و ضریبی



a.zadghannad

مدرس: علی رضا زادقناد.....درآمدی بر شناخت معماری ایران

آجرچینی تاق ها

- سه روش عمده برای چینش آجر در تاقی ها وجود دارد، آجر چینی « ضربی »، « ایلامی یا رومی » و « چیله ».
- این سه روش هر یک بنا بر وضعیت موجود در سازه و نیز نوع یار و موقعیت محل تاق زنی انتخاب می شدند.

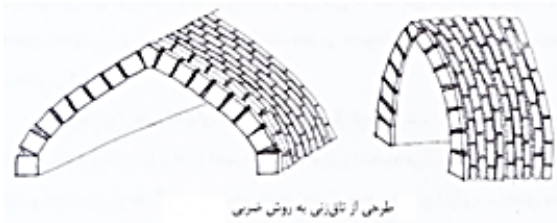

طرحی از تاق زنی به روش ضربی

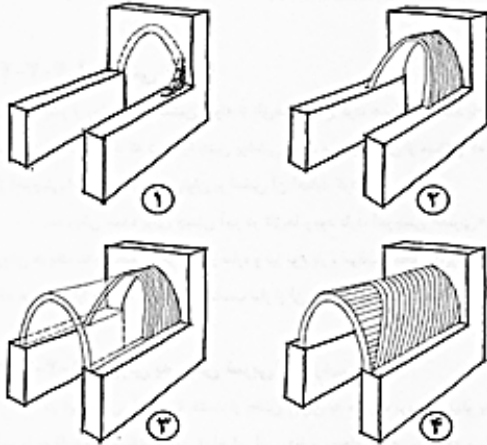

مراحل اجرای تاقی به روش ضربی

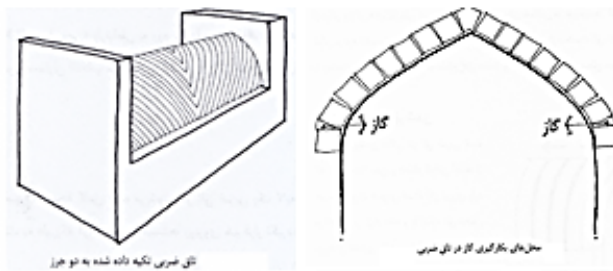

تاق ضربی تکمیل شده به دو جز

محل های ناگهانی آجر در تاق ضربی

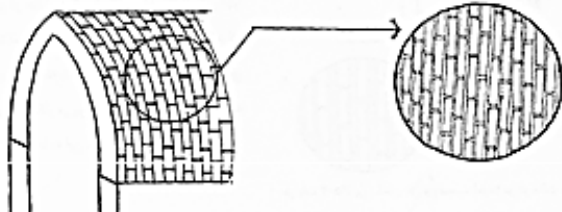

تاق زنی به روش ضربی (پر، زخم، زخمه)

در این روش، آجر و یا خشت از یخش زیرین به صورت تره و از پهلو به صورت صفحه کامل دیده می شوند.

پرور کردن (پرور = پر + ور = پر (تاق ضربی) + ور (تکرار کردن)): در تاق ضربی یک لایه آجر را به قاب می چسباند و پس از اجرای این ردیف، رج های بعدی را اضافه می کنند، به طوریکه درز آجرها یا خشت ها رویروی هم قرار نگیرد

- درباره روش طاق ضربی:
 - ✓ اجرای آن آسان است،
 - ✓ دوام آن از شیوه رومی کمتر است (امکان در رفتن آجرها از کناره بیشتر است، در این روش، در یخش وسط سازه از تیبوه ضربی و در کناره از تیبوه رومی بهره می گیرند.
 - ✓ این روش منحصر به ایران بوده و سابقه استفاده از آن هفت تپه شوش می رسد.
 - ✓ رواج این تیبوه در دوره ساسانی است.
 - ✓ برای اجرا؛ ابتدا چند مورد نظر را بر روی دیوار عمودی (اسپر) ترسیم و سپس کارگذاری آجر (خشت) از کنج جز و اسپر یا واقتادگی آغاز می کنند. (واقتادگی به خوابیدگی خشت به اسپر پشتی را گویند.)
 - ✓ در این روش اندازه آجر(خشت) در امتداد چند زیاد است، و موجب ایجاد درز و فاصله بین آجرها می شود، که به این فاصله به اصطلاح گاز می گویند و برای از بین بردن این درز و همگن ساختن سازه این محل را با تکه هایی از آجر و سفال پر می کنند.
 - ✓ تاق ضربی دارای هرزه بند های(بند ایستاده) قائم (میان آجرها در رج های آجرچینی) اندک است.
 - ✓ این تاق از قدرت مانور بیشتری برخوردار بوده و به راحتی شکل و فرم قالب را به خود می گیرد.
 - ✓ تاق ضربی در اثر یار، قیل از تکست تاق، دچار تغییر فرم عرضی می شود.
 - ✓ این نوع تاق آجرها در سطح افق هشت و گیر، اما در سطح عمودی هشت و گیر نیستند.

مدرس: علی رضا زادقناد.....درآمدی بر شناخت معماری ایران

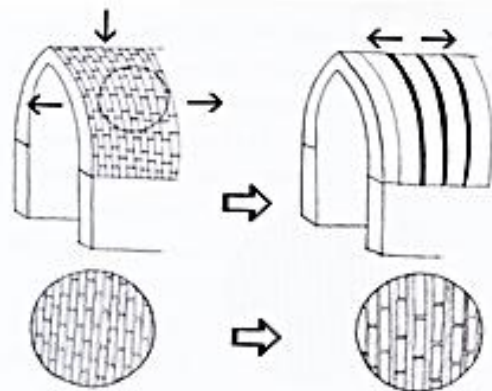

بربر شن تاق و وضعیت (جرها در دو حالت عالی (چپ) و بربر شده (راست)

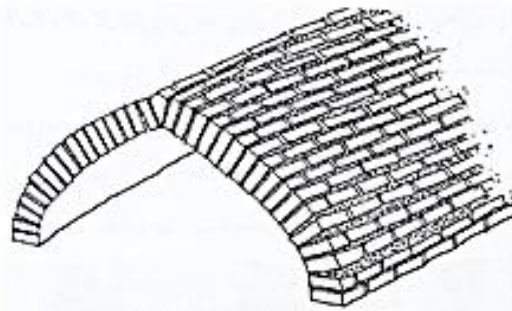

شیوه آجرچینی تاق به روش ایلامی

پرپر شدن تاق

حالتی در تاق ضریبی است که شامل جدا شدن و فاصله گرفتن آجرها از هم به صورت عمودی است:

علل پر پر شدن تاق: ۱- نیروی وارده بر تاق زیاد باشد، ۲- تاق تحمل نیروی فشاری زیاد را نداشته باشد، ۳- تاقی یکدست ضریبی اجرا شده باشد

راه مقابله: تاقی ضریبی را همراه یا تاقی رومی یکار می یزنند (تاق لب بند)

تاق زنی به روشی ایلامی (رومی ، هره ، رگی)

آجرها در مقطع عمودی به صورت نزه (درازا) و در مقطع افقی به شکل صفحه کامل دیده می شوند.

این روش به خاطر هشت و گیر بودن آن در سطح عمودی و مساوی بودن ملات خوری بین آجرها دارای مقاومت بیشتری است.

آجر چینی ایلامی تا ۲۲٫۵ درجه بدون قالب دوام می آورد ولی بعد از آن بر اثر نیروی وارده کله می کند ، بنابراین در صورتی که بخواهیم کل تاقی را به صورت ایلامی اجرا کنیم نیاز به قالب سنگین یا دبه داریم .

این تاق از همگنی بیشتری در هرزه پندها برخوردار است .

تاق ایلامی از قدرت مانور کمتری برخوردار بوده ولی در اثر وارد آمدن یار به آن ، تغییر فرم کمتری پیدا می کند.

ایستایی آن در بر خورد یا چهاره یا لا است و نیز این تاقی راحت تر فرم قالب را به خود می گیرد.

در ایوان ها برای نشان دادن عمق بیشتر از این نوع آجرچینی استفاده می شود.



ساخت قالب دبه چوبی برای اجرای تاق چهاربخش به روش ایلامی



ساخت قالب دبه چوبی برای اجرای تاق زنی ایلامی

مدرس: علی رضا زادقناد.....درآمدی بر شناخت معماری ایران



اجرای همزمان سه شیوهی اجرایی در ایوان خسرو - تخت سلیمان در این تصویر به ترتیب از پایین به بالا: اجرایی شری، چپله و روسی اجرا شده است



طاق زنی به روش چپله (لاپوش، تیغه ای ، جمله)

آجرها به صورت تیغه ای یکار می روند و ضخامت آجر ، ضخامت طاق را تشکیل می دهد ، آجرها از قسمت بالا و پایین به طور کامل دیده می شوند.

روش چپله:

- ۱- برای پالاقه کردن طاق
- ۲- در دهانه های ۹۰ سانتیمتری یک متر اجرا می شود (در دهانه های بالای یک متر باریبری ندارد)
- ۳- از این روش ، اغلب برای اجرای نعل درگاه استفاده می شود ؛
- ۴- برای جلوگیری از رانش این طاق ، در هنگام اجرا از چوب مهار استفاده می کنند.

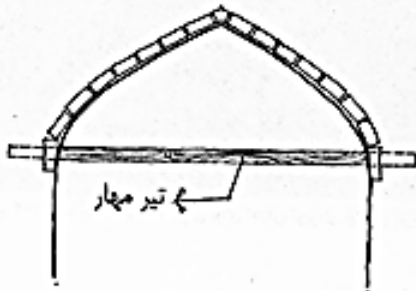

چگونگی اجرایی در طاق زنی چپله (راست) و استفاده از میل مهار در این شیوهی طاق زنی (چپ)

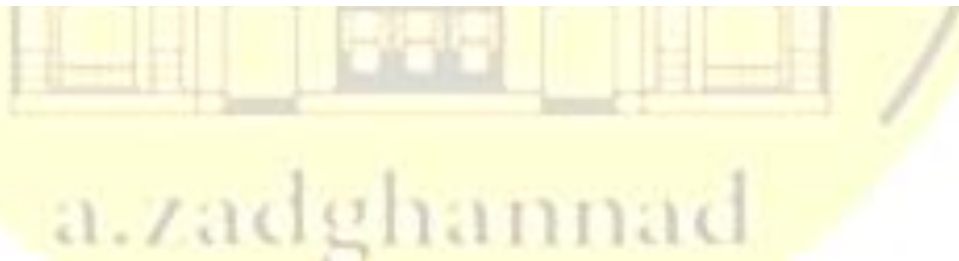
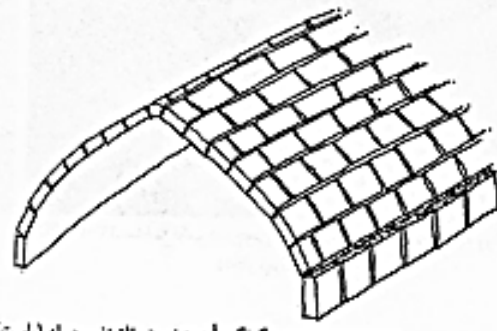

مدرس: علی رضا زادقناد.....درآمدی بر شناخت معماری ایران

معماری شیوه پارتی معادل دوره‌های سلوکیان، اشکانیان و ساسانیان

کاخ بیشاپور/کازرون

✓ این کاخ بنا به مناسبت پیروزی شاپور بر والرین امپراطور روم ساخته شده است.

✓ مجموعه کاخ‌ها در مرکز یک ارگ شاهی است که تالار پذیرایی نیز نامیده شده است.

✓ این تالار دارای ویژگی‌هایی است که در ادامه چلیپای نوشیجان در معماری ساسانی ظاهر شد. (دهانه تالار ۲۲ متر)

✓ مجموعه شامل بناهای: کاخ گنبد، نیایشگاه آناهیتا، تالار موزائیک، مسجد از دوره آل بویه، برج‌های شهر است.

✓ ارگ شاهی یا کاخ گنبددار در قلب مجموعه قرار دارد. برخی گفته‌اند این فضا اصلاً سرپوشیده نیست اما اشتباه است چون در این صورت ضخامت زیاد دیوارها ضرورت نداشته است.

✓ این کاخ نمونه کاملتری از بنای ایواندار است.

✓ سمت راست ارگ شاهی تالار موزائیک (تالار بارعام) به وسعت ۵۰۰ متر مربع و دارای گنبدی به ارتفاع ۲۵ متر است. کف این تالار از گچ‌کاری‌های رنگین به رنگ‌های سیاه، آبی و قرمز اندود شده است. (به آن پی‌پسه هم می‌گویند).

✓ آرایش وسیع گچ‌بری این قصر، بهترین نمونه موجود از تزئینات داخلی یک قصر ساسانی را نشان می‌دهد در دیوارهای تالار بارعام، شصت و چهار (۶۴) طاقچه به شکلی استادانه ساخته شده است.

✓ در هر سه ضلع این تالار سه ایوان تعبیه شده است که آنها را از سنگ و آجر ملات ساخته‌اند.

✓ بسیاری از نقش‌برجسته‌های آرایشی آن از هنرهای یونان و روم اقتباس شده است.

✓ هیچ کدام از نقوش و طرح‌ها در این کاخ همانند هم نیستند و می‌توان طرح‌های گچ‌بری این کاخ را می‌توان ما را در تمام گچ‌بری‌ها و نقوش ایران دانست. (به اعتقاد پیرنیا)

✓ معبد آناهیتا در این مجموعه احتمالاً از زمان اشکانیان بوده و قبل از سایر بناها ساخته شده است (ساختمان معبد آناهیتا از سنگ تراش و بقیه بناها از سنگ لاشه)

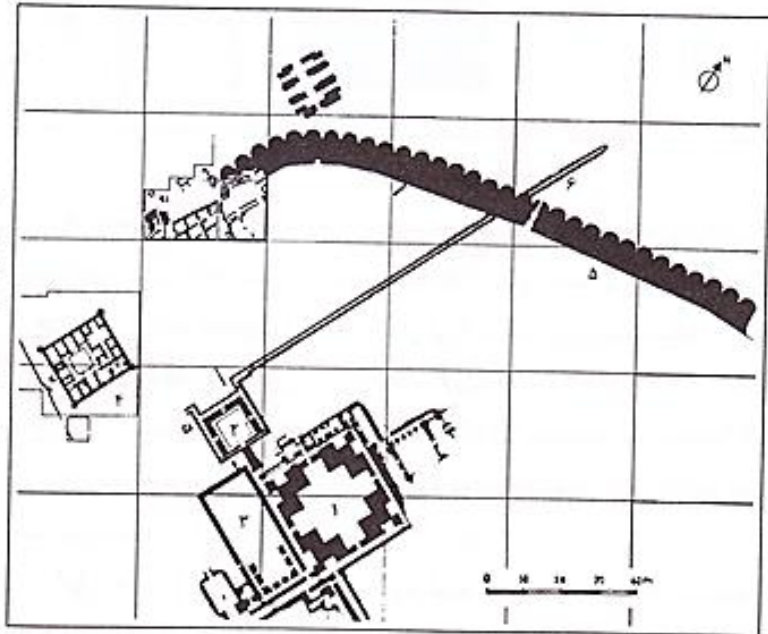

مدرس: علی رضا زادقناد.....درآمدی بر شناخت معماری ایران

معماری شیوه پارتی معادل دوره‌های سلوکیان، اشکانیان و ساسانیان

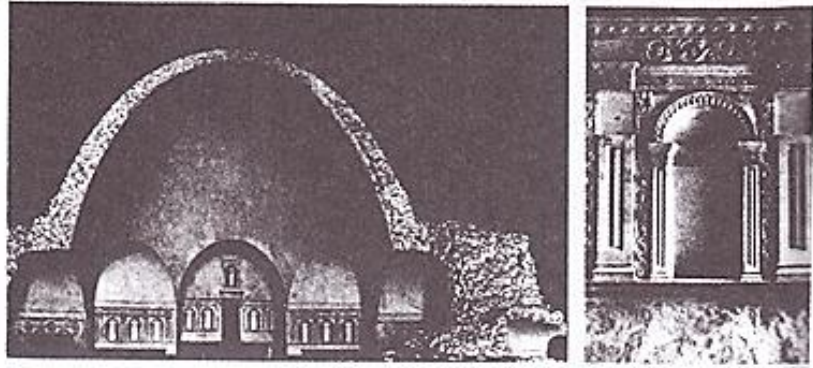
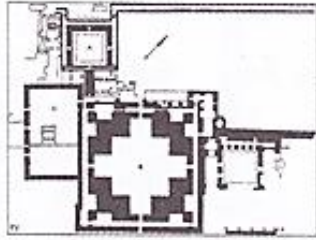

کاخ بیشاپور

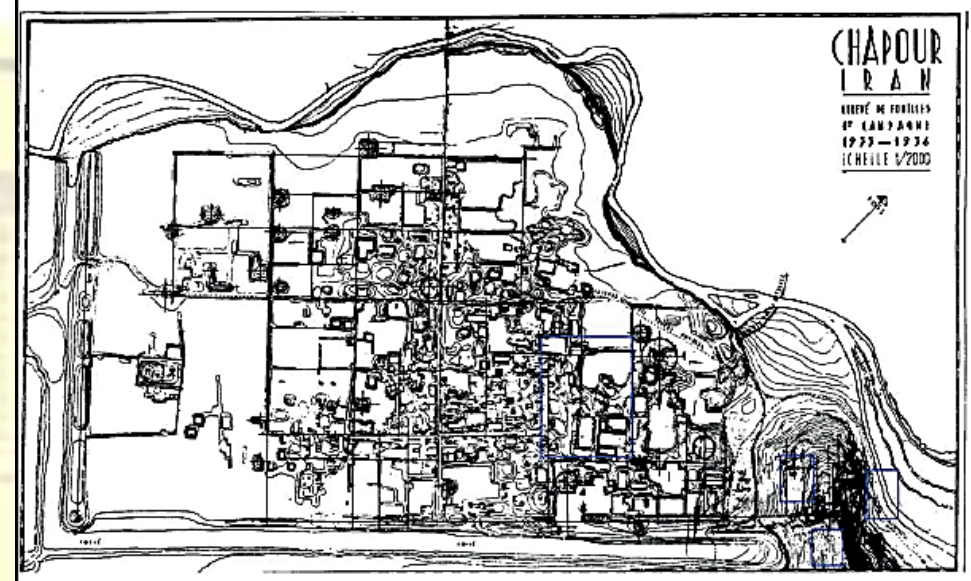

پلان شهر بیشاپور

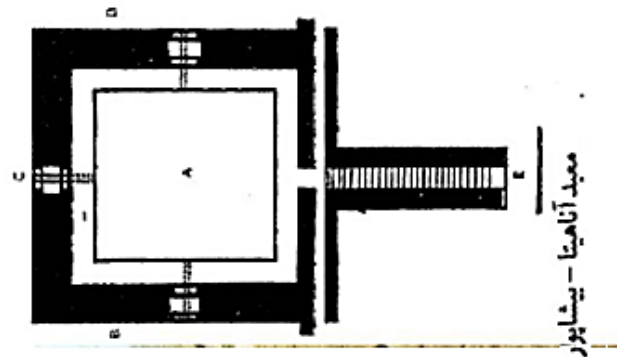
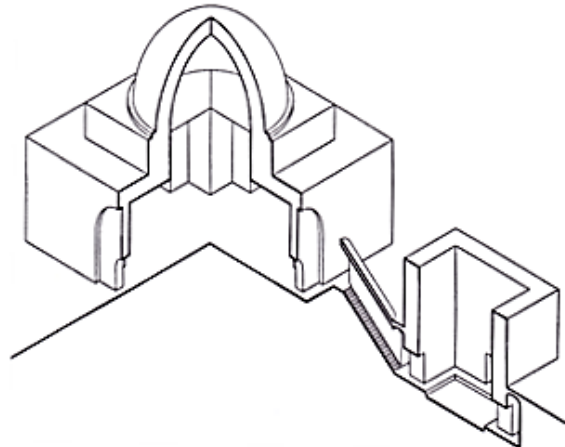

مدرس: علی رضا زادقناد.....درآمدی بر شناخت معماری ایران

معماری شیوه پارتی معادل دوره‌های سلوکیان، اشکانیان و ساسانیان

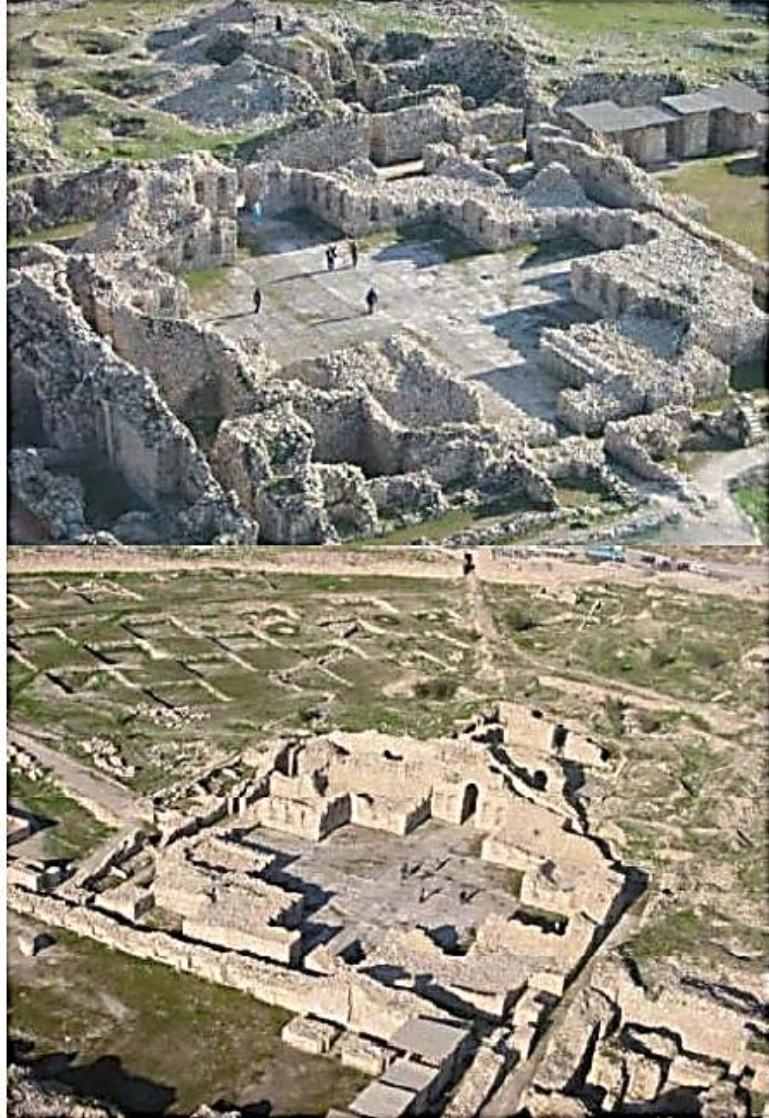

بیشاپور

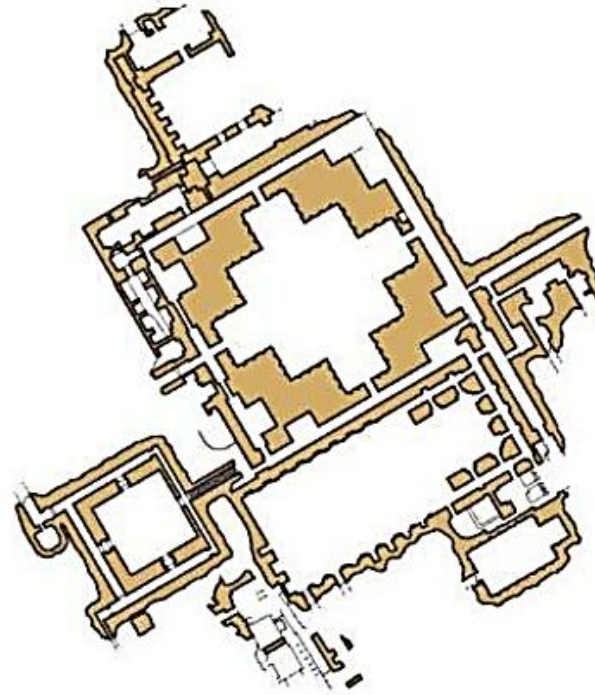

مدرس: علی رضا زادقناد.....درآمدی بر شناخت معماری ایران

معماری شیوه پارتی معادل دوره‌های سلوکیان، اشکانیان و ساسانیان



ترئینات موزاییک تالار موزاییک در بیشاپور



مجموعه آناهیتا در بیشاپور

مدرس: علی رضا زادقناد.....درآمدی بر شناخت معماری ایران

معماری شیوه پارتی معادل دوره‌های سلوکیان، اشکانیان و ساسانیان



مجموعه قربانگاه در بیشاپور



نقش برجسته مجموعه بیشاپور - شاپور اول

مدرس: علی رضا زادقناد.....درآمدی بر شناخت معماری ایران

معماری شیوه پارتی معادل دوره‌های سلوکیان، اشکانیان و ساسانیان

ایوان مداین یا اسپید دژ یا تاق کسری / قرن سوم میلادی

ویژگی های بنا عبارتند از:

✓ مهم ترین بنای دوره ساسانی

• در این بنا دو ویژگی معماری ایرانی به وضوح قابل ملاحظه است: ۱- بهره‌گیری از تناسبات طلایی ایرانی در ایوان بزرگ میانی آن با آسمانه تاق آهنگی. ۲- بهره‌گیری از ساختمایه خستی و آجری است و نه سنگ تراش.

✓ نمای آن با گچ یا گبرو چارو سفیده شده (به این بنا اسپید دژ هم می‌گویند).

✓ شکل و اندازه تاق‌نما از هر دو ردیف به ردیف دیگر متفاوت است.

✓ وسیع‌تر از کاخ داریوش در تخت جمشید است.

✓ قرار گیری بر روی صفه؛

✓ دارای ۶ طبقه طاق نما؛

✓ توجه به جنبه‌های ایستایی (هندازمان در آن رعایت شده است).

✓ ایوان وسیع آن با قطر دهانه ۲۵ متر و بلندای ۳۵ متر و عمق ۵۰ متر؛

✓ زمانی بر بالای این طاق، دیواری به بلندی ۷ متر وجود داشته است؛

✓ نماها را با گچ یا قیر چارو سفید کرده‌اند. به همین دلیل به این بنا «اسپید دژ» نیز گفته‌اند.

✓ نوع آجر کاری در بالای بنا به صورت ضربی، پایین به صورت رومی (ایلامی) و چپله می‌باشد.

✓ پیش آمدگی همه با محاسبات دقیق بوده و جنبه‌های ایستایی این بنا به خوبی دیده می‌شود.

✓ نما به صورت سه اشکوبه کاذب طراحی و اجرا شده است (همانند کاخ آشور): طاق‌نماهای کم عمق با ستونچه‌های پیش آمده که در امتداد هم نیستند و تنها بر جنبه عظمت بنا تأکید دارند.

✓ فرش بهارستان، معروفترین قالی جهان با تار و پود طلا و نقره فضای داخلی آن را می‌پوشانیده است.

مدرس: علی رضا زادقناد.....درآمدی بر شناخت معماری ایران

معماری شیوه پارتی معادل دوره‌های سلوکیان، اشکانیان و ساسانیان



ایوان مداین نقشه ایوان



ایوان معاین، نمای اصلی

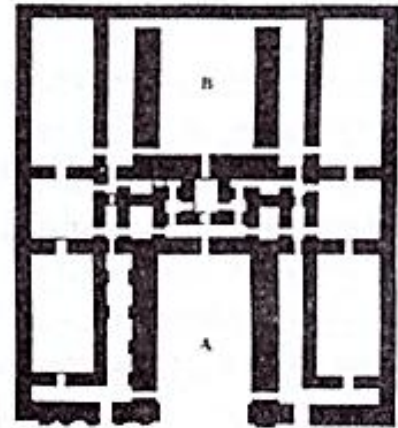
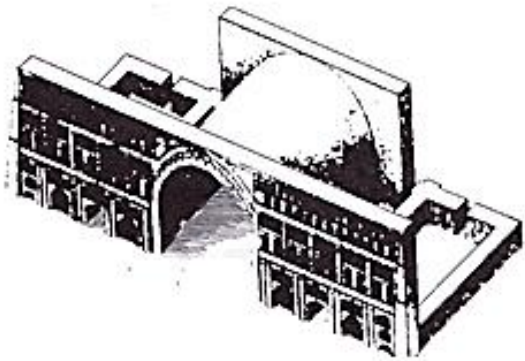

ایوان کسری

مدرس: علی رضا زادقناد.....درآمدی بر شناخت معماری ایران

معماری شیوه پارتی معادل دوره‌های سلوکیان، اشکانیان و ساسانیان

تذکر: این کاخ که به نام‌های ایوان خسرو، کاخ خسرو انوشیروان، ایوان کسرا، طاق کسری نیز مشهور است تقلیدی از معماری کاخ دوره اشکانیان یعنی الحضر (Hatra) است که به صورت بزرگتر و با عظمت تر ساخته شده است. این بنا مراحل تکمیل و توسعه معماری اصیل ایرانی دوره اشکانیان را به وسیله ساسانیان می‌توان به خوبی دید.



طاق کسری



تزئینات مجموعه طاق کسری

مدرس: علی رضا زادقناد.....درآمدی بر شناخت معماری ایران

معماری شیوه پارتی معادل دوره‌های سلوکیان، اشکانیان و ساسانیان

ایوان کرخه / خوزستان

- ✓ در این بنا برای نخستین بار از روش طاق و تویزه استفاده شده است.
 - ✓ تاق میان دو تویزه با خوانچه‌پوش یا کژاوه و تیرچوبی پر شده از میان تویزه‌ها نور می‌گرفتند که این روش برای اولین بار به کار رفت.
 - ✓ نحوه نورگیری در ایوان کرخه عیناً در یکی از کلیساهای جنوب فرانسه بکار رفته است.
- نکته:** ایوان کرخه کامل‌ترین و بزرگترین شهر مدفون شده ساسانی است.
- نکته:** شهر ایوان کرخه در دوران ساسانی رقیب شهر شوش بوده و پادشاهان ساسانی خواستار جایگزینی و برتری ایوان کرخه به جای شوش بودند.

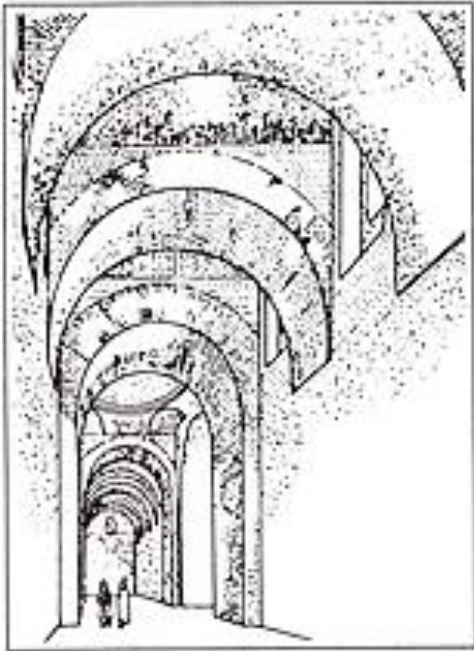

ایوان کرخه، طرح یازسازی



مدرس: علی رضا زادقناد.....درآمدی بر شناخت معماری ایران

معماری شیوه پارتی معادل دوره‌های سلوکیان، اشکانیان و ساسانیان کاخ سروستان / سده پنجم میلادی

✓ این کاخ در دل باغ بزرگی جای داشته و خود نیز دارای یک میانسرا است و گرداگرد آن فضا مختلف جای گرفته است. ساختمان کاخ متعلق به بهرام پنجم، در سده پنجم میلادی در شهر سروستان فارس ساخته شده است. در این کاخ پیشرفتی کامل تر و فنونی توسعه یافته‌تر در زمینه کنبند سازی دیده می‌شود. ایوان مرکزی نمای اصلی، از هر طرف، آراسته به ایوان کوچک‌تری است که دسترسی به اتاق گنبددار مرکزی را میسر می‌سازد. در هر ضلع طرفین بنای اصلی، ولی نه دقیقاً در نظم مقابل یکدیگر، دو اتاق باریک تاقدار واقع است. از ویژگی‌های خاص این بنا کاربرد نیم گنبد در رواق‌های دو طرف اتاق پذیرایی برای اولین بار است.

نکته: اگرچه این بنا یادآور نقش کاخ فیروزآباد است ولی در اینجا آزادی بیشتر و قرینه‌سازی کمتری به چشم می‌خورد.
ویژگی‌های مهمی که در بنای کاخ سروستان دیده می‌شوند عبارتند از: شکستن قرینگی در هنر معماری ایران و ایجاد تنوع در طراحی آن – استفاده از تاق‌های معلق در تالارهای باریک کاخ که از ستون‌های کوتاه برای نگهداری آنها استفاده شده است. – وجود فضاهای دسترسی به بیرون نه تنها ارتباط را آسان ساخته و دیدهای درونی را به هم پیوسته بلکه فضاهای پی‌درپی را نمایان و جلوه‌گر ساخته است.

نکته: کاخ سروستان را می‌توان ترکیبی از عناصر معماری ساسانی دانست.

✓ محل نشیمن (اتاق نشیمن، گنبدی با چفد «بیز» است)، اتاق چهار گوشه‌ای با پوشش گنبدی است که از سویی به میانسرا و از سوی دیگر به باغ پیرامون ساختمان راه دارد.

✓ این گنبدخانه به تالار دراز در سمت راست خود به نام سفره خانه (سفره خانه دارای تاق آهنگ است.) راه دارد که در کنار دیوارهای طولی آن ستون‌های جفتی کار شده است.

✓ انتهای سفره خانه اتاق بزم‌گاه است و دارای نیم طبقه یا کمربوش است که بالای آن نوازندگان می‌نشینند.

✓ سمت چپ اتاق نشیمن پیشخانی است که در کنار آن حوضخانه است.

✓ تنوع فضایی در کاخ سروستان بسیار زیاد است نمونه این تنوع را در کاخ چهل ستون قزوین نیز داریم.

✓ تالار سفره‌خانه: در کنار دیوارهای جانبی ستون‌هایی به صورت جفت کار شده است و نشان از اطلاعات سازه‌ای معماری بناست که با هدف افزایش دهانه فضای داخلی، از این ستون‌ها استفاده کرده است.

✓ معماری بنا به خوبی اصول استاتیکی را درک کرده و دنباله تقریبی خط فشار طاق‌ها و امکان توزیع فشار متقابل به وسیله شبکه‌ای از پشتبندهای متصل به طاق نما است.

✓ بهره‌گیری از اصل پاد جفت: عدم تقاون هندسی در پلان به رغم تعادل و تنوع فضایی تنوع در طراحی و استفاده از الگوهای مختلف با استفاده از اصل درون‌گرایی در کل ساختمان این کاخ قابل ملاحظه است.

مدرس: علی رضا زادقناد.....درآمدی بر شناخت معماری ایران

معماری شیوه پارتی معادل دوره‌های سلوکیان، اشکانیان و ساسانیان

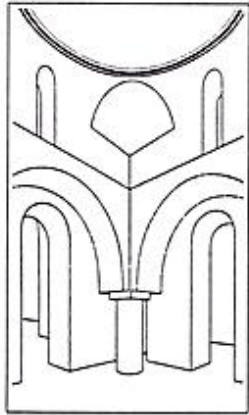
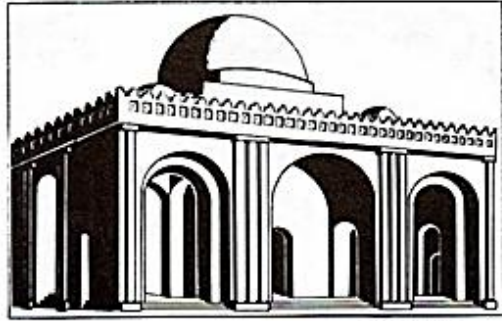

کاخ سروستان، سه یعنی از اتاق کوچک

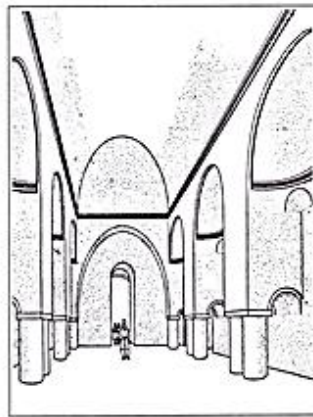

کاخ سروستان، اتاق آهنگ سفرهخانه

نقشه کاخ سروستان

- ۱- ایران اصلی
- ۲- اتاق بزرگ گنبد دار
- ۳- بیلسرا
- ۴- اتاق پذیرایی یا مطبخ خانه
- ۵- اتاق گنبد دار
- ۶- اتاق (احتمالاً خصوصی)
- ۷- اتاق (احتمالاً بتی خصوصی)

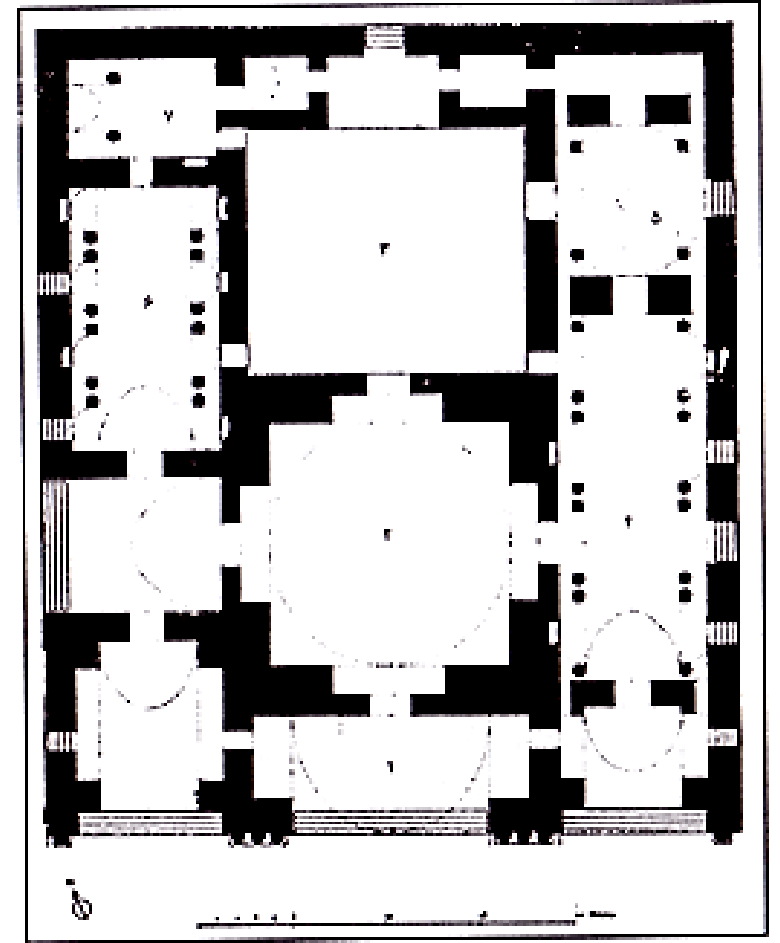

مدرس: علی رضا زادقناد.....درآمدی بر شناخت معماری ایران

معماری شیوه پارتی معادل دوره‌های سلوکیان، اشکانیان و ساسانیان

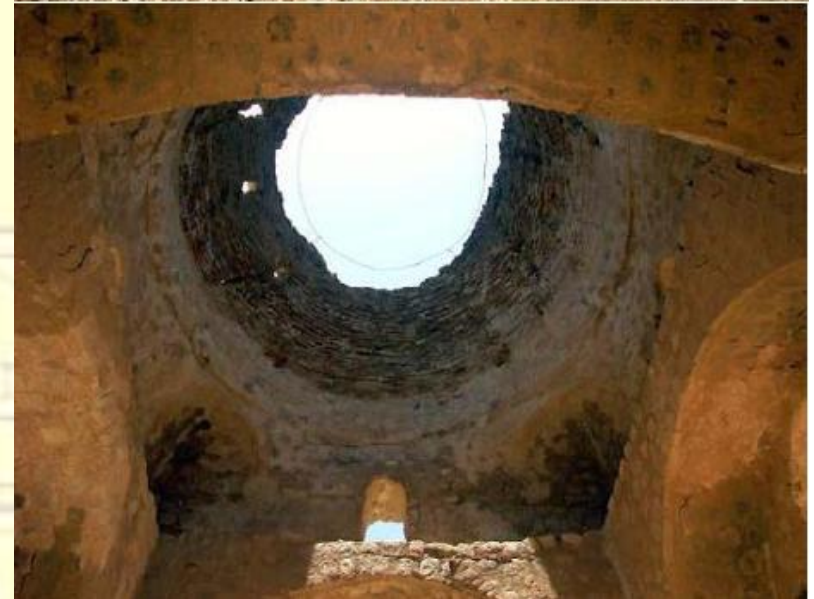
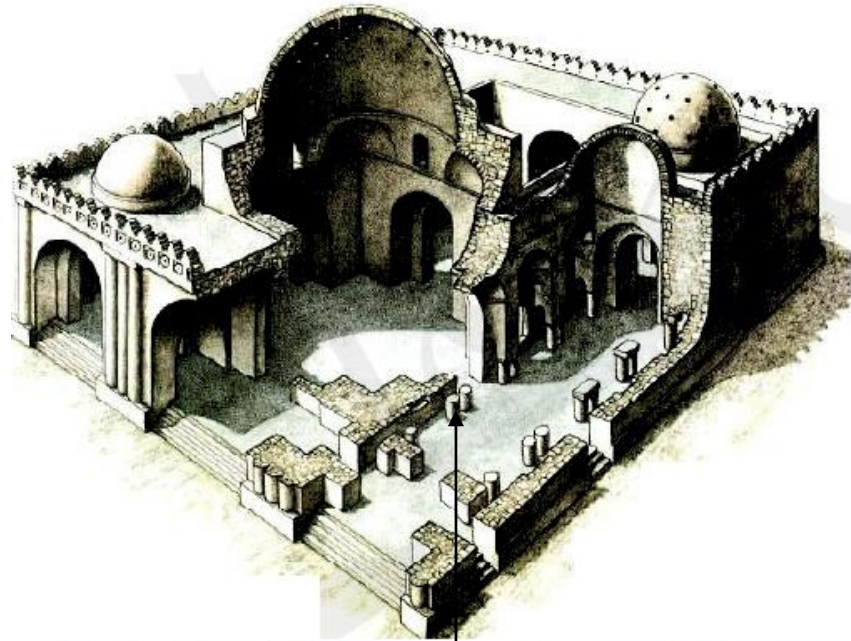

کاخ دامغان

- ✓ بنا متشکل از یک تالار ستوندار یک اتاق اصلی در پشت تالار، یک ایوان با فضای باز جلوی آن و تعدادی اتاق است
- ✓ بسیاری اصرار داشتند این بنا یونانی است اما این بنا ایرانی است.
- ✓ چفدها و قوس‌های به کار رفته در این کاخ مازهدار بوده (نیم قوسی) و فرم کلی کاخ شامل یک چهار طاقی است بدین معنی که گنبدی روی چهار ستون با دروازه‌های (درگاه‌های) باز: تلفیقی ایوان و چهار طاقی.
- ✓ در ایران هرگز برای پوشش از فرم نیم گرد و نیم دایره استفاده نشده است معماران ایرانی به تجربه دریافته‌اند که نیم دایره شکل مناسبی برای پوشش نیست و اگر اجرا گردد در قسمت‌های می‌شکند و در نتیجه طاق خراب می‌گردد.

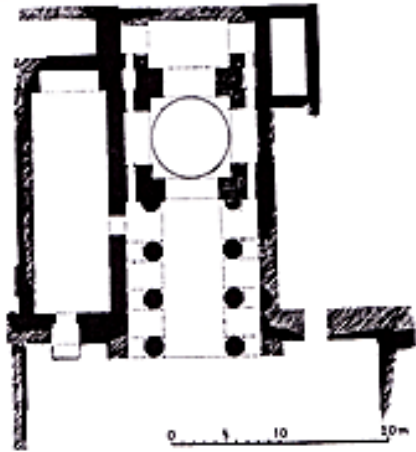

کاخ دامغان، نقشه ساختمان

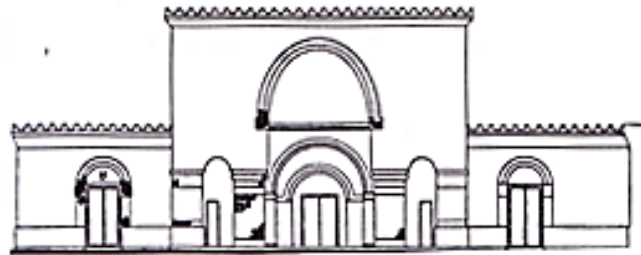

مدرس: علی رضا زادقناد.....درآمدی بر شناخت معماری ایران

معماری شیوه پارتی معادل دوره‌های سلوکیان، اشکانیان و ساسانیان

کاخ خسرو- قصر شیرین / ۵۹۰ میلادی

- ✓ کاخ خسرو در قصر شیرین احتمالاً در قرن ششم میلادی، به وسیله خسرو دوم برای همسر مسیحی‌اش ساخته شده است. (محل اقامت موقت بوده است)
- ✓ این کاخ بر روی صف‌های مصنوعی به بلندی ۸ متر بنا شده بود که توسط پلکانی دو طرفه مانند پلکان تخت‌جمشید و معبد آناهیتا در کنگاور به آن دسترسی داشته‌اند.
- ✓ در مقابل این مجموعه بنا یک نهر باریک به طول ۵۵۰ متر جریان داشته است.
- ✓ این کاخ بنا به دلایل اقلیمی درونگرا ساخته شده است.
- ✓ این بنا محل اقامتگاه دائمی شاه نبوده است و دارای فضاهایی مانند ایوان بزرگ، گنبدخانه و پادیاوی بوده که در سمت راست این پادیاو (حیاط مرکزی پاسیو مانند) مشکوی (کوشک و حرمخانه) خسروپرویز یا خانه‌های همسران او قرار داشته است
- ✓ ساختمان اصلی کاخ دارای نقشه‌ای متقارن است و دو سوی پلکان متقارن در طرفین محور شمالی جنوبی دارد.
- ✓ خود کاخ واقع بر محور شرقی غربی است.
- ✓ این کاخ دارای طاق‌نماهایی در دیوارها جانبی ایوان است.

نکته: وسعت این بنا نشانگر این امر است که ساسانیان سعی در پیروی و از طرفی رقابتی آگاهانه نسبت به هخامنشیان داشته‌اند.

نکته: قصر شیرین (کاخ خسرو) شباهت بسیاری به کاخ دامغان دارد. زیرا در کاخ دامغان نیز یک ایوان ورودی بزرگ که در پشت آن اتاق چهارگوش گنبدداری، قرار دارد، دیده می‌شود.

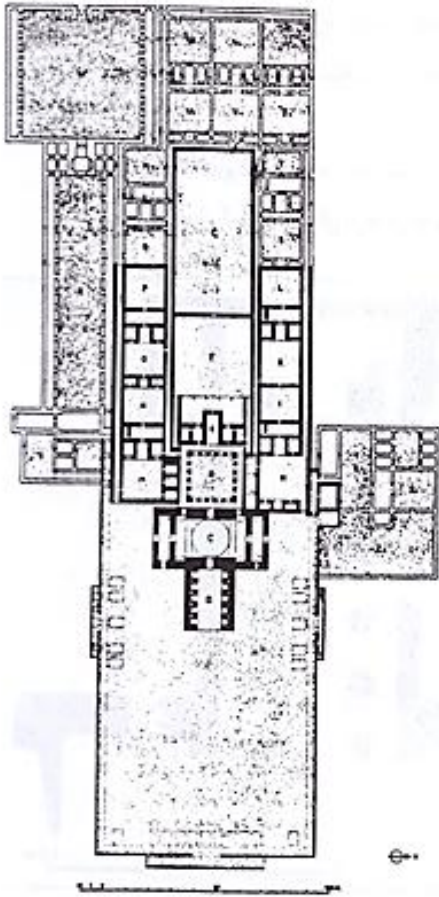

قصر شیرین، کاخ خسرو، نقشه مجموعه

مدرس: علی رضا زادقناد.....درآمدی بر شناخت معماری ایران
معماری شیوه پارتی معادل دوره‌های سلوکیان، اشکانیان و ساسانیان

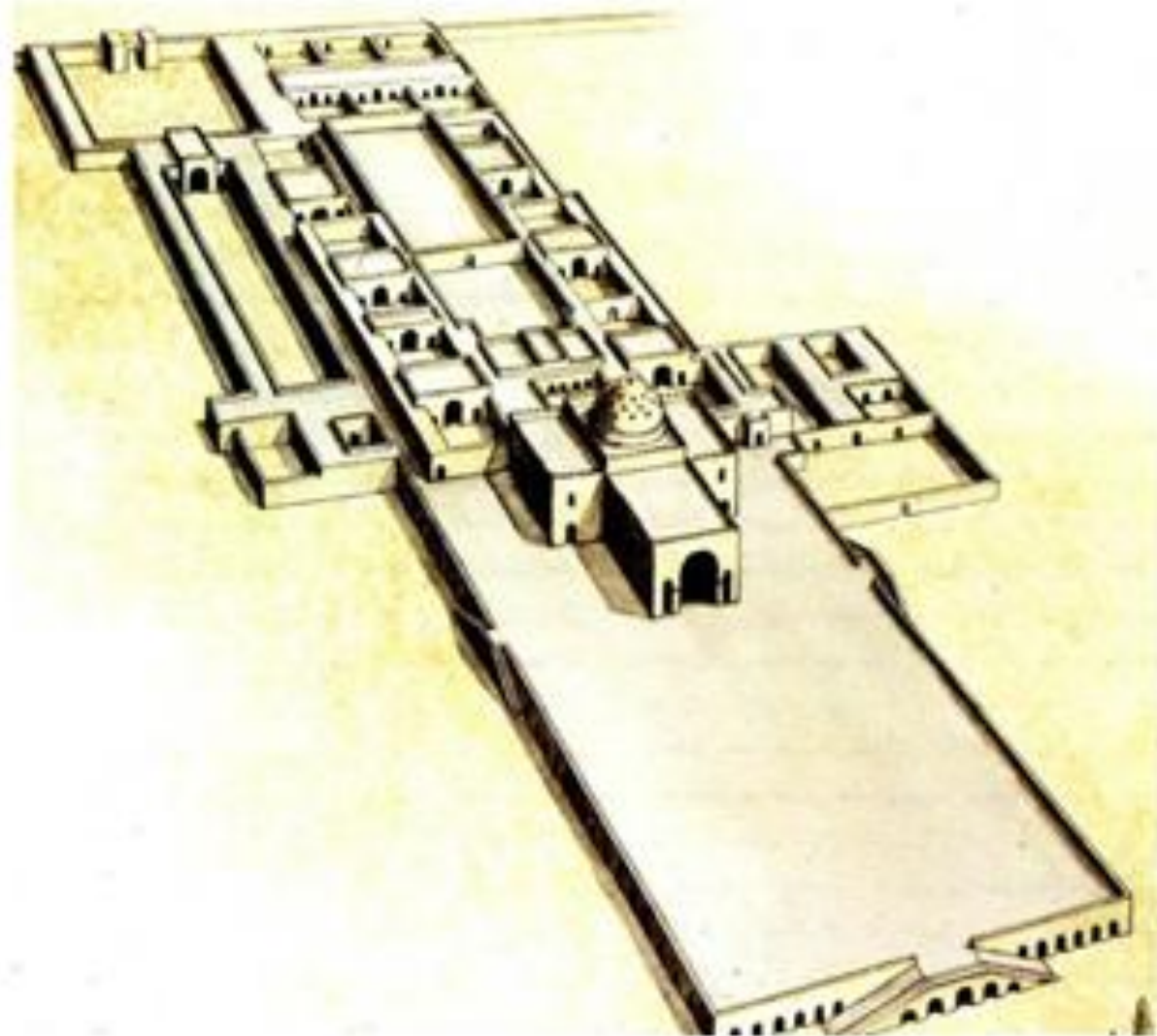

قصر شیرین، کاخ خسرو

مدرس: علی رضا زادقناد.....درآمدی بر شناخت معماری ایران

معماری شیوه پارتی معادل دوره‌های سلوکیان، اشکانیان و ساسانیان

مجموعه تخت سلیمان یا آتشکده آذرگشنسب تکاب آذربایجان

- ✓ مجموعه تخت سلیمان در برابر برکه‌ای قرار گرفته است که به طور طبیعی می‌جوشد.
- ✓ مجموعه بر روی صفا و یا تخت گاهی طبیعی به ارتفاع ۲۰ متر از طرح دشت‌های اطراف بنا شده است و حصار بیضی شکل که مصالح آن از سنگ لاشه و ساروج است با ۳۸ برج دفاعی مخروطی شکل به ارتفاع ۱۴ متر اطراف آن را فرا گرفته و دارای دو دروازه شمالی و جنوبی است.
- ✓ مصالح بکار رفته در بنا آجر قرمز و ملات ساروج است.
- ✓ آتشکده «آذر گشنسب»، فضای گنبدداری است که در جلوی آن ایوان بوده و نیز دو دروازه عمومی و خصوصی برای ورود به آن داشته است و در کنار آن ایوان خسرو قرار دارد.
- ✓ این فضا بعدها در دوره ایلخانی توسط هلاکو مورد بازسازی و کاشیکاری قرار گرفته است.
- ✓ در سمت چپ آتشکده یک مدرسه و در پشت آن خانه استادان جای داشته است
- ✓ این بنا را می‌توان یک مجموعه کامل و یکی از الگوهای همه مجتمع‌های ساختمانی که بعدها در ایران ساخته شده‌اند دانست.
- ✓ طبق یک نقش مهر قدیمی، نگاره‌ای روی برنز که به بشقاب دژ معروف است (موزه آرمیتاژ لنینگراد) این ساختمان با نمایی کلاوه مانند معرفی شده که مردگردی حول طبقه دوم آن است. از چفد جناغی بسیار دقیق در ورودی آن استفاده شده است و بالای پشت بام کنگره‌هایی دیده می‌شود که در تمام دوره پارتی تکرار شده‌اند.

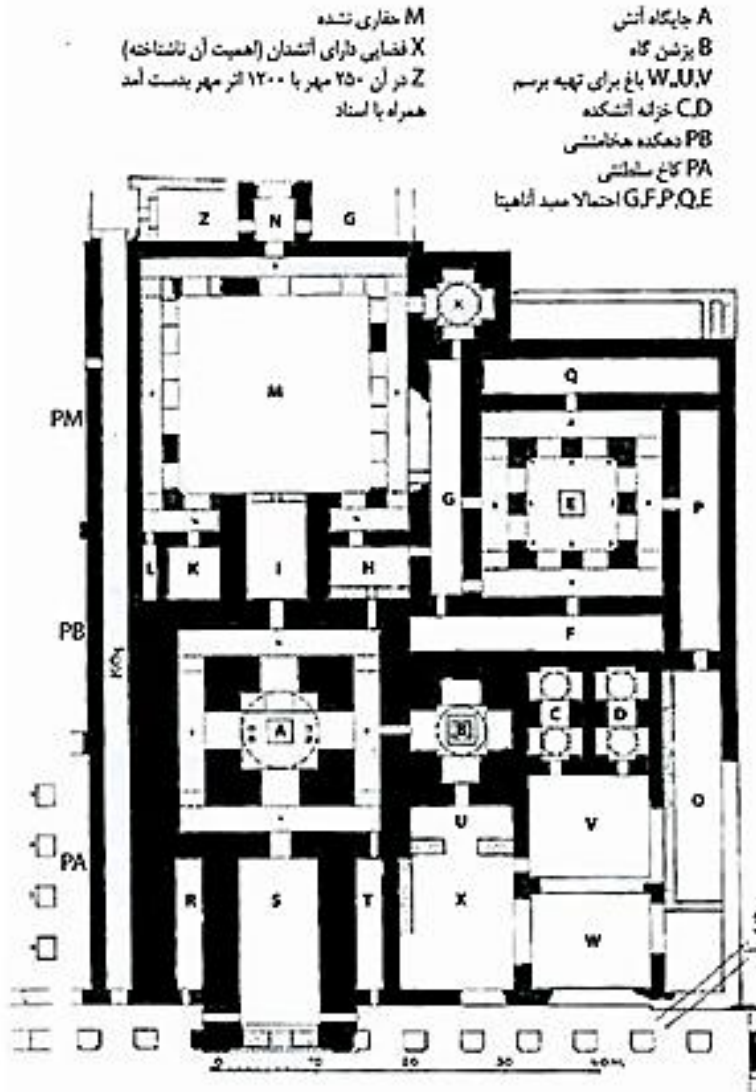

مدرس: علی رضا زادقناد.....درآمدی بر شناخت معماری ایران

معماری شیوه پارتی معادل دوره‌های سلوکیان، اشکانیان و ساسانیان



مجموعه تخت سلیمان

نقشه مجموعه تخت سلیمان شامل آبگیر یا برکه، دیوار دور و
ساخته‌های گوناگون



مدرس: علی رضا زادقناد.....درآمدی بر شناخت معماری ایران

معماری شیوه پارتی معادل دوره‌های سلوکیان، اشکانیان و ساسانیان

پیشینه ایوان سمت چپ: قرن پنجم میلادی

پیشینه ایوان سمت راست: قرن چهارم میلادی

مکان: کرمانشاه، کرمانشاه



طاق بستان

- ✓ در طاق بستان که جایگاه چشمه‌های مقدس در نزدیکی کرمانشاه است .
 - ✓ دو ایوان تو رفته وجود دارد؛ ایوان (تورفتگی) سمت راست در قرن چهارم کنده شده و ایوان (تورفتگی) سمت چپ که بزرگتر است به قرن پنجم مربوط می‌شود .
 - ✓ در بالای آن نقش اعطای تاج به یک پادشاه و در پایین، پیکره سواره یک شاه دیده می‌شود. این شاه را خسرو پرویز دانسته‌اند.
 - ✓ اطراف این طاقچه را با اجزای معماری، از قبیل ستونچه‌ها و قرنیز گچبری کرده‌اند. بر دیواره‌های جانبی تصاویری از شکارهای شاهانه دیده می‌شود.
 - ✓ در دو گوشه طاقنما، دو تصویر انسان بالدار تاج‌هایی در دست دارند که معرف تاج شاهی است.
 - ✓ ستونچه‌های جانبی طاقنما، عبارت از یک درخت مجلل عجیب است که با شادابی فراوان شکفته و نمادی از فراوانی است طرح‌های گیاهی، درخواستی است برای باروری .
- تذکر:** بسیاری از بناهای ساسانی را می‌توان از نقاشی‌های روی ظروف فلزی، همچنین قالب‌های گچبری متعددی که باقی‌مانده و زمانی زینت بخش ساختمان‌ها و داخل آنها بوده است می‌توان دریافت.

مدرس: علی رضا زادقناد.....درآمدی بر شناخت معماری ایران
معماری شیوه پارتی معادل دوره‌های سلوکیان، اشکانیان و ساسانیان



نقش اهورا، آناهیتا و خسرو پرویز

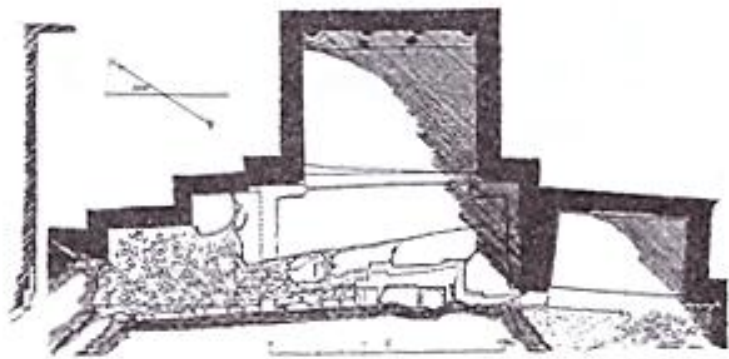

نقشه تاق بستان



نقش فتح‌علی‌شاه در تاق بستان

مدرس: علی رضا زادقناد.....درآمدی بر شناخت معماری ایران

معماری شیوه پارتی معادل دوره‌های سلوکیان، اشکانیان و ساسانیان



مجموعه طاق بستان



نقش اهورا، آناهیتا و خسرو پرویز

مجموعه طاق بستان

مدرس: علی رضا زادقناد.....درآمدی بر شناخت معماری ایران

معماری شیوه پارتی معادل دوره‌های سلوکیان، اشکانیان و ساسانیان

آتشکده رباط سفید/ مشهد:

- ✓ این بنا که با معماری بسیار ساده و خام و نقشه‌ای غیر منظم با ابعاد مختلف با دیوارهای قطور ساخته شده است قدیمی‌ترین و ابتدایی‌ترین محوطه آتشکده‌های ساسانی را نشان می‌دهد،
- ✓ از این نظر این بنا را به پارت‌ها نسبت می‌دهند.

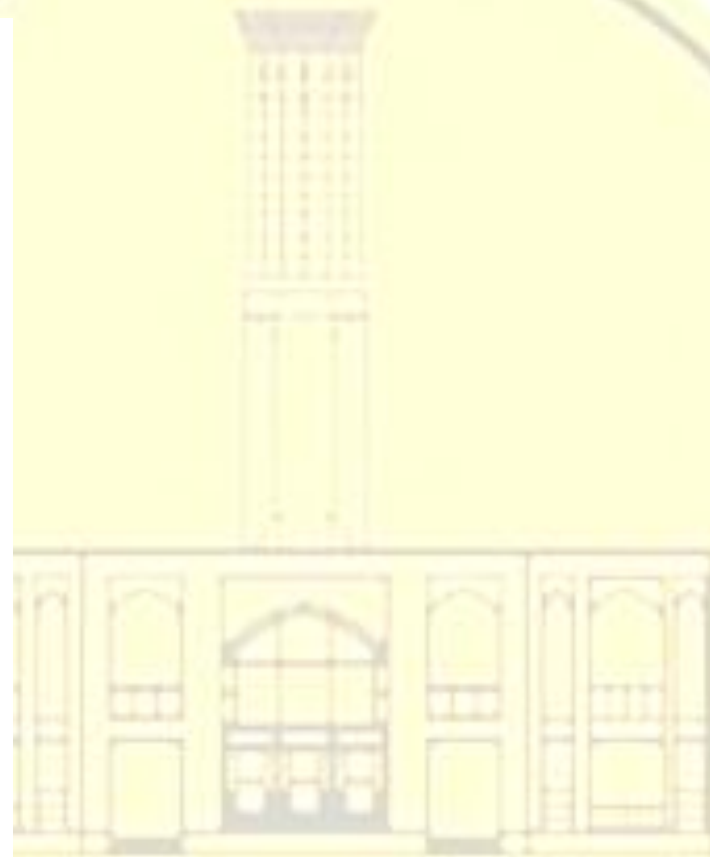
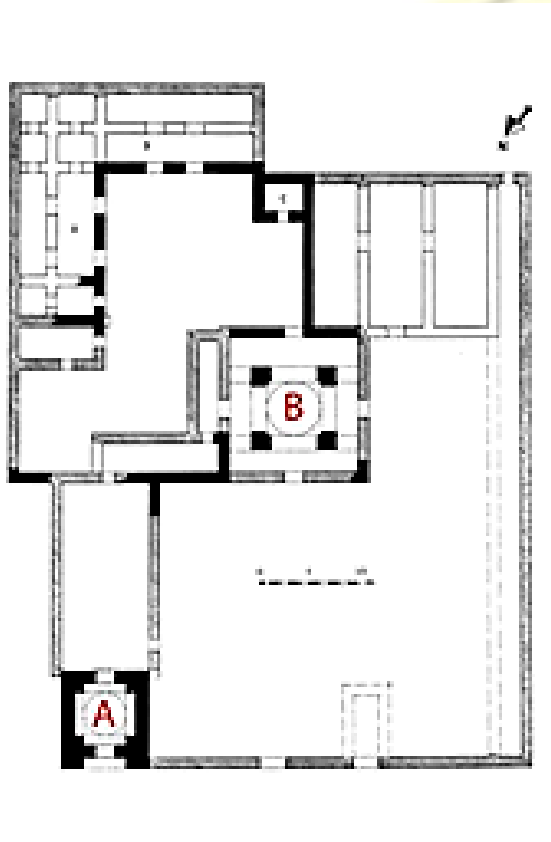

a.zadghannad

مدرس: علی رضا زادقناد.....درآمدی بر شناخت معماری ایران

معماری شیوه پارتی معادل دوره‌های سلوکیان، اشکانیان و ساسانیان

شاخصه‌های معماری سبک پارتی:

- در این شیوه در ساختمان‌ها از اصل جفت و پادجفت (قرینگی و ناقرینگی) بهره‌گیری شده.
- در ساختمان‌هایی مانند مهرابه‌ها (نیایشگاه آیین مهری) و کاخ پذیرایی که دید باید به یک نقطه معطوف شود. از جفت و در ساختمان‌ها با کارکرد مسکونی مانند خانه‌ها و کاخ‌ها که تنوع باید داشت از پد جفت استفاده شده.
- مقایسه معماری ایرانی و یونانی: تکرار در طرح و شکل ساختمان‌های یونانی فراوان است. اما در ایران حتی در یک دوره تاریخی مهم در ساختمان را نمی‌توان یافت که همانند باشند.

تکنیک‌های ساخت:

- ساختمان‌ها بیشتر با خشت ساخته می‌شدند (خودبسندگی و استفاده از ساختمایه‌های ایدری و بوم آورد).
- نوآوری در پوشش‌های تاقی در دهانه بزرگ، گنبدها در زمینه چهار گوش.
- در خزانه‌های تخت جمشید نیز از تاق پالانه و جهازه استفاده شده بود اما استفاده از پوشش تاقی در هیچ زمانی مانند شیوه پارتی رایج نبوده.
- تفاوت نیارش پارتی‌ها و پارسه‌ها: پارسی‌ها بیشتر از آسمانه تخت چوبی و شیبدار استفاده می‌کردند اما پارت‌ها از پوشش‌ها تاقی و گنبد.
- **بارزترین نوآوری و میراث معماری پارتی ایوان است.**
- مراحل تکامل ایوان در معماری پارتی: در دو مرحله / مرحله اول: تنها یک تالار باز دارای سه دیوار یا سقفی متشکل از تیرهای چوبی متکی بر ستون یا دیوارها تالار بود مرحله دوم: در سقف این تالارها از تاق ضربی استفاده شد.

مدرس: علی رضا زادقناد.....درآمدی بر شناخت معماری ایران

معماری شیوه پارتی معادل دوره‌های سلوکیان، اشکانیان و ساسانیان

مروری بر ویژگی‌های معماری پارتی:

مراتب معماری:

- گوناگونی در طرح‌ها و بهره‌گیری از اندام‌های گوناگون
- جفت‌سازی (قرینه سازی) در نیایشگاه و کاخ‌های پذیرایی
- پاد جفت‌سازی در کاخ‌های مسکونی و خانه‌ها
- درونگرایی با استفاده از میانسرا
- شکوه و عظمت دادن به ساختمان و پرهیز نکردن از شکوه و بلندی زیاد

تکنیک‌های ساخت:

- بهره‌گیری از آسمانه خمیده تاقی و گنبدی
- استفاده از چفده‌های مازه دار
- پی‌سازی با سنگ لاشه
- گوشه‌سازی چوبی، سنکج، ترمبه، فیلیپوش درزگیر گنبدها
- ساختمایه بوم آورد، سنگ لاشه، خشت و آجر، ملات‌گیر و جارو
- گچ‌بری با خطوط شکسته و خمیده
- کنگره و کور درها در نما

مهمترین ابداعات و دستاوردهای معماری در عصر ساسانی:

- ۱- توسعه گنبد و قراردادن آن روی گوشواره
 - ۲- ساختن طاق‌های عظیم بدون قالب
 - ۳- تقسیم موقتی وزن‌های زیادی به قالب‌های ساختمانی
 - ۴- تمرکز دادن بار روی نقاط ثابت جداگانه (مانند سروستان)
 - ۵- استفاده عالی از طاق‌های عرضی که همه موارد را برای پیشرفت‌های بعدی فراهم کرده و در معماری اسلامی به کار گرفته شد.
 - ۶- درونگرایی با بهره‌گیری از میانسرا
- وجود ایوان‌های عمیق که آن را در نقشه کاخ دامغان، کاخ سروستان، ایوان مدائن، ایوان در ورودی قلعه دختر، سه ایوان در کنار یکدیگر در کاخ فیروزآباد، ارسن کوه خواجه، تخت سلیمان، کاخ آشور، کاخ الحضر و برخی دیگر از بناهای دوره پارتی دیده می‌شود که بارزترین ویژگی معماری دوره پارتی است و بعدها زمینه‌ساز قرارگیری ایوان‌ها در مساجد شبستانی اولیه در مساجد شد.

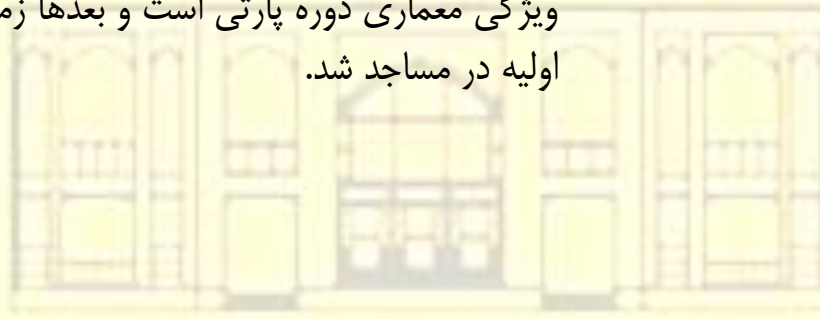

مدرس: علی رضا زادقناد.....درآمدی بر شناخت معماری ایران

معماری شیوه پارتی معادل دوره‌های سلوکیان، اشکانیان و ساسانیان

خلاصه‌ای از ویژگی بناهای دوره پارتی:

- قدیمی‌ترین محل سکونت پارت‌ها: نساء
- بارزترین ویژگی و نوآوری و میراث معمار پارتی: ایوان
- نخستین بناهای چهار ایوان جهان: کاخ آشور
- الگوی تمام مجتمع‌های ساختمانی در ایران: تخت سلیمان
- کهن‌ترین گنبد در جهان که گوشه‌سازی آن توسط چون انجام گرفته در بنای بازه هور است.
- نخستین بار در کوه- خواجه سیستان پدیدار شدن فضای ویژه و اساسی معماری سنتی که بعدها در مدارس، کاروانسرا و مساجد بکار رفت.
- بزرگ‌ترین بنای سنگ لاشه‌های جهان: آتشکده فیروزآباد
- مادر تمام گچ‌بری‌ها و نقش‌های ایران: کاخ بیشابور
- نخستین تاق و تویزه در بنای ایوان کرخه استفاده شد.



a.zadghannad

مدرس: علی رضا زادقناد.....درآمدی بر شناخت معماری ایران

معماری شیوه پارتی معادل دوره‌های سلوکیان، اشکانیان و ساسانیان

تزئینات در دوره ساسانی

