

## " خلاصه کتاب مجموعه هنر در تمدن اسلامی - جلد اول "

### " معماری غزنویان و غوریان "

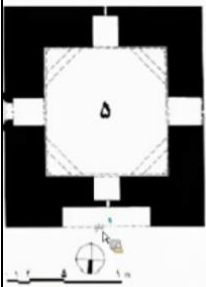
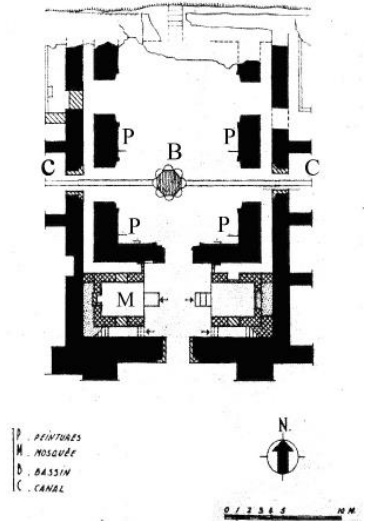
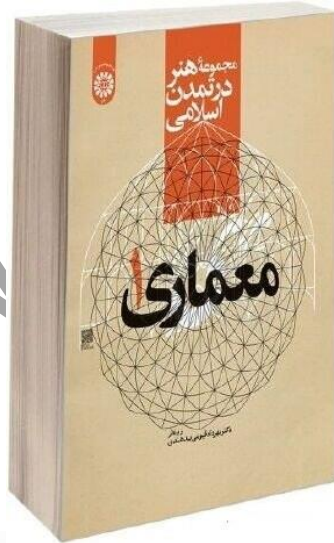
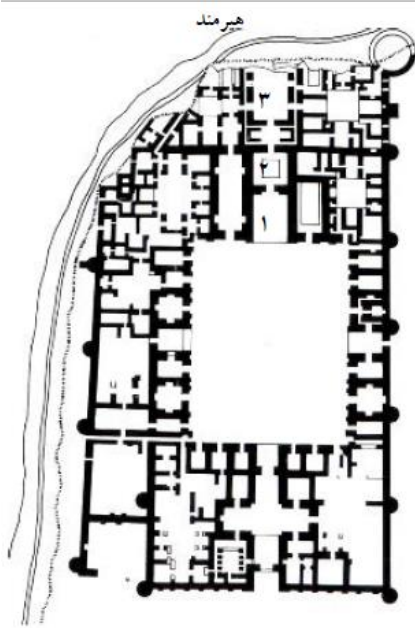

## معماری روزگار غزنویان و غوریان :

غزنویان اولین حکومت ترک تبار مسلمان در ایران بودند که بیشتر آثارشان در افغانستان امروزی است. شهر مهم غزنویان **غزنه** در نزدیکی بخارا بود. به اعتقاد **هیلم براند**، معماری دوران غزنویان به خوبی شناخته نشده است که یکی از دلایل آن پراکنده بودن و دور بودن بناهای این دوره از یکدیگر است. به طور کلی رویدادهای تاریخ بعد از سده های میانه، بناهایی را که روزگاری در سرزمین واحد پادشاهی غزنوی قرار داشته، در بین حداقل شش کشور تقسیم کرده است: **ایران، ازبکستان، ترکمنستان، افغانستان، پاکستان و هندوستان**؛ که در این فصل به بناهای این دوره در **افغانستان** می پردازیم تا بهتر بتوان صفات سبک غزنوی و غوری را معین کرد. علاوه بر این چند اثر در محدوده جغرافیای ایرا و در خراسان رضوی مورد بحث قرار می گیرد.

از دیگر عوامل محدود کننده در شناخت کم معماری این دوره، ماهیت توجه دانشوران به این بناهاست. به طور کلی گزارش های منتشر شده درباره این بناها اندک است. به طور مثال سال های سال، برج یا منار بهرام شاه غزنوی در سده ششم را به اشتباه به روزگار محمود غزنوی نسبت می دادند و آن را مبدا تزئین آجری می دانستند که باعث شد تقویم این گونه تزئین در ایران آشفته شود؛ یا خط شناسی کتیبه ها و تزئینات سفالی این دوره که هر دو از شاخصه های تزئین در این مکتب معماری است، به خوبی مورد تحقیق قرار نگرفته است. علاوه بر این اطلاعات خیلی از بناهای این دوره، مفقود است و در دسترس نیست و همچنین بناهای باقی مانده بسیار کم هستند؛ چرا که حملات پیاپی مغولان، منطقه را نابود کرد و جنگ های خونین بین غزنویان و غوریان، پایتخت های هر دو دومان را به ویرانی کشاند.

بناهای غزنوی و غوری را باید به منزله پاره ای جدانشدنی از معماری ایران زمین، در پیوستاری منظور کرد که از **سده چهارم تا اوایل سده هفتم** و در گسترده ای از عراق تا دشت های خوزستان و دشت های شرقی توران کشیده شده است. **وجه مشترک این سبک، کاربرد آجر به عنوان مصالح، آجر و سفال به منظور واسطه های تزئین نمای بناهاست.** مکتب معماری غزنوی و غوری، را در برخی جاها مثل آجمیر (شمال غربی هند) به **معماری سنگی** ترجمه کرده اند؛ اما باید بدانیم این مکتب همواره به شیوه های ایرانی پایبند بوده است.

"ویژگی های خاص معماری غزنوی و غوری عبارتند از: **گونه های جدید کاشی، تراکم بی نظیر در استفاده از سفال، قوس های نامتعارف، تاکید شدید و عجیب بر سنگ (به ویژه مرمر)، پرشماری کتیبه های مدح، کلان بودن و استفاده متنوع از قلم های کوفی و ثلث که پرکاری آنها از هر نمونه شناخته شده در دوره سلجوقیان فراتر است. تزئینات اصلی غزنویان، آجرکاری و گچ کاری است.**"

به این ترتیب می توان معماری غزنوی و غوری را در زمره دو، سه مکتب پیشرو در ایران در سده های پنجم تا هفتم قرار داد. در برخی حوزه ها به ویژه تزئین سفالی و کتیبه این مکتب پیشرو بود و این اقسام تزئین معماری را به چنان شکوه و فنی ای رساند که هرگز بر آن پیشی نگرفتند.

**یکی از نکات مهم معماری این دوره، پدیدار شدن گونه چهار ایوانی برای اولین بار در دوران اسلامی، است؛ که در بنای کاخ جنوبی لشگری بازار دیده می شود.**

<sup>1</sup> در معماری ایران، برای اولین بار بنای چهار ایوانی در معماری قبل از اسلام و در یک بنای متعلق به دوران اشکانیان، یعنی کاخ آشور پدید آمد.

## گونه بناها :

در معماری این دوره نکته قابل توجه **کمیاب بودن نسبی دو گونه بنا به نام مسجد و مقبره** است. در کل حدود 5 الی 6 مسجد مهم و به همین تعداد مقبره مهم در این دوره می شناسیم.

از جمله این مساجد مسجد لاروند (مسجد سنگی)، مسجد دره شاخ، مسجد کاخ لشکری بازار و مسجد جامع هرات است. مسجد لاروند در ولایت فراه، حال و هوای هنری دارد. به ویژه در ساخت سنگی آرایه و موتیف های تزئینی اش دیده می شود. ویژگی مهم مسجد دره شاخ در فاریاب این است که در پلان مثل رباط ها، بارو دارد.

مسجد کاخ لشکری بازار هم ترکیبی نو از گنبدخانه با دو شبستان کشیده در طرفین است و احتمالاً صحن نداشته است. مسجد جامع هرات نیز قبل از بازسازی در سال 1944 حاوی قسمت های مهمی از روزگار غوریان بود، با قوس های چهار کانونه ای که بر جرزهای ستبر، استوار بود و در سده ششم متداول بود. این مسجد قبل از بازسازی چهار ایوانه بود، با 365 چشمه طاق.

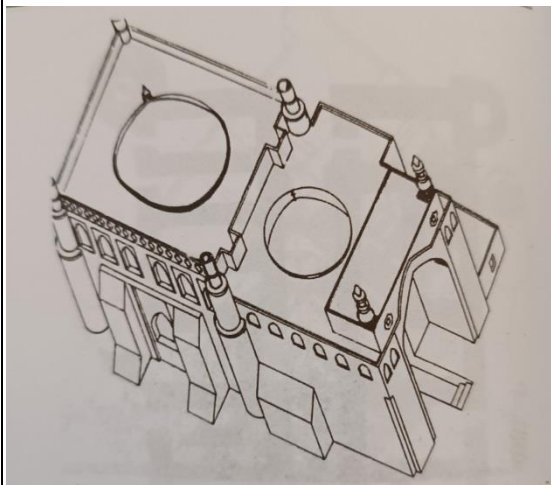

## مزار امام کلان، سرپل:

این بنای بدون تاریخ، احتمالاً **مربعی گنبدین** بوده با پشت بندهای مدور در گوشه ها. غلام گردش های اطراف گنبد و گلدسته ها مشابه **مقبره سامانیان** در بخارا است.

## طاق بُست، شهر بُست (از ولایت هلمند) :

احتمالاً این طاق بزرگ که نسخه ای بسار بزرگ از **طاق دوبرادر** در نزدیکی رباط شرف (سرخس) است، **کارکردی تشریفاتی و تبلیغاتی** داشته و به ارگ شاهی می رسیده است. این طاق رو به میدانی فراخ و تهی بوده است. میدانی که احتمالاً در دوره های سده ششم ساخته شده و به همه محوطه اطراف احاطه داشته است.

دهانه و ارتفاع پرابهت این طاق، شباهت آن را به **طاق کسری** در تیسفون نشان می دهد. وجود تزئین در جلو و پشت این طاق نشان می دهد که **بنایی مستقل** بوده و به بنایی دیگر نچسبیده بوده است. در





واقع این طاق، تعبیری تازه و موجه از **مضمون طاق نصرت رومی** است. این مقبره از گونه های متداول در توران است.

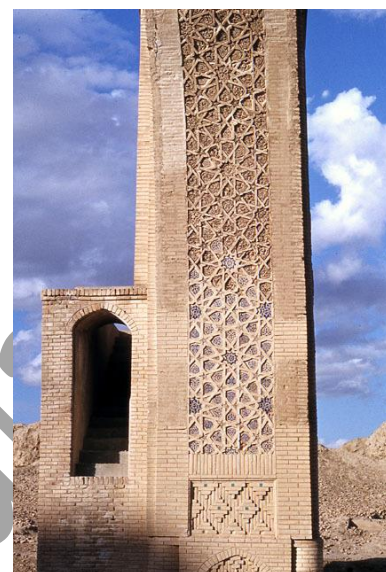
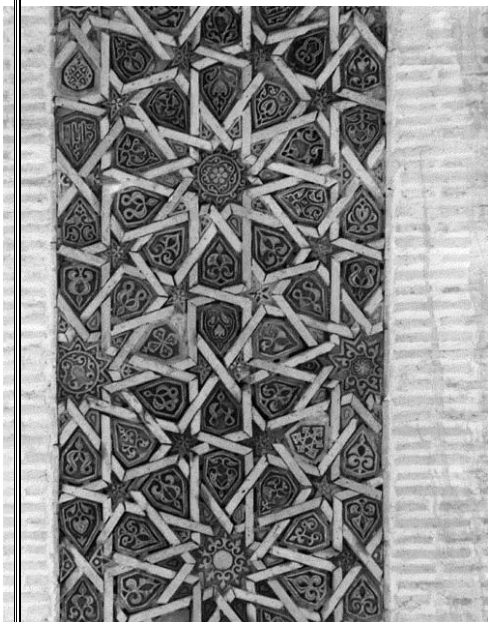

### کاخ های لشکری بازار شامل کاخ شمالی، جنوبی و مرکزی :

محوطه لشکری بازار شامل یک رشته کوشک ها، سراهای اعیان و باغ هایی بوده است که در میان این باغ ها کاخ هایی وجود داشته است. کاخ هایی به نام های **کاخ شمالی، جنوبی و مرکزی**. گونه ای که در این محوطه زیاد آن را می بینیم، بنایی مستطیلی شکل با برج های گرد در گوشه ها و پشت بندهای نیم گرد در میانه دیوارها و صحن چهار ایوانی است.



1) کاخ جنوبی 2) کاخ میانی 3) دروازه ها و باروها 4) کوشک

### مزار امیر ارسلان جاذب، 421-389 ه.ق، سنگ بست خراسان رضوی :



یکی از آثار باقی مانده از غزنویان در محدوده جغرافیایی ایران، این مزار است. مزار امیر ارسلان به همراه مناره آن که به **منار ایاز** مشهور است، بخشی از یک **مجموعه رباط** آ بوده است.

مزار **الگوی چهارطاقی** دارد؛ با یک **ورودی مشخص و تعریف شده**. گوشه سازی گنبد آن نیز از نوع **ساده** است.

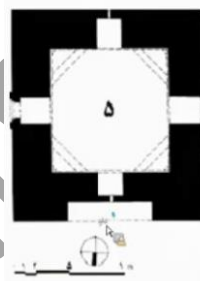
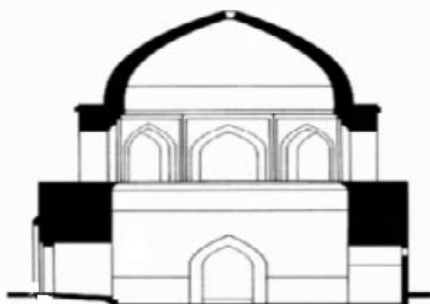
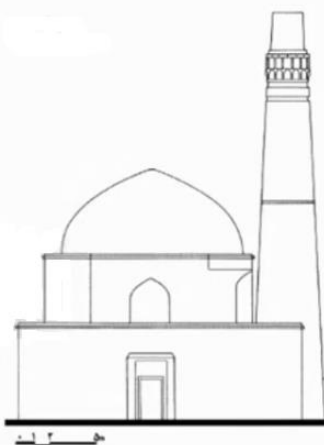

پلان، برش و نمای مزار جاذب و منار ایاز

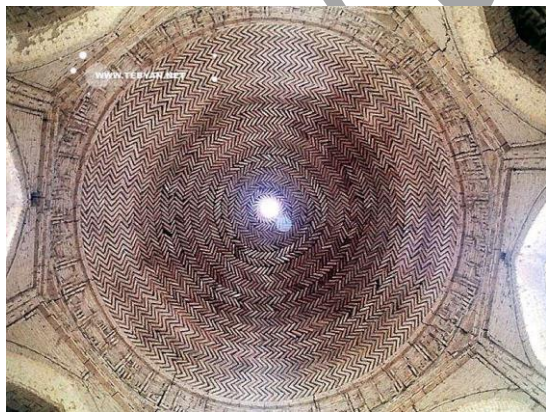

آجرچینی زیر گنبد از نوع خفته راسته (زیگزاگی)

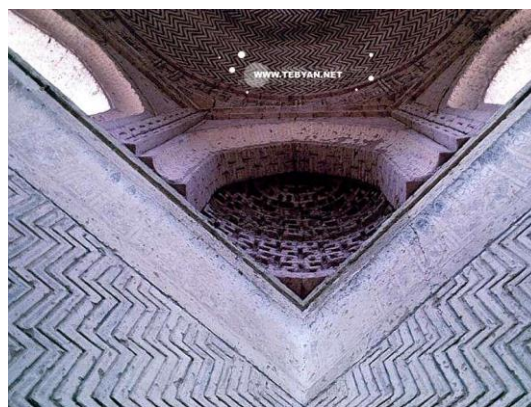

گوشه سازی گنبد از نوع ساده

<sup>2</sup> به کاروانسرای بزرگ بیرون شهری رباط گویند.